

nuna®

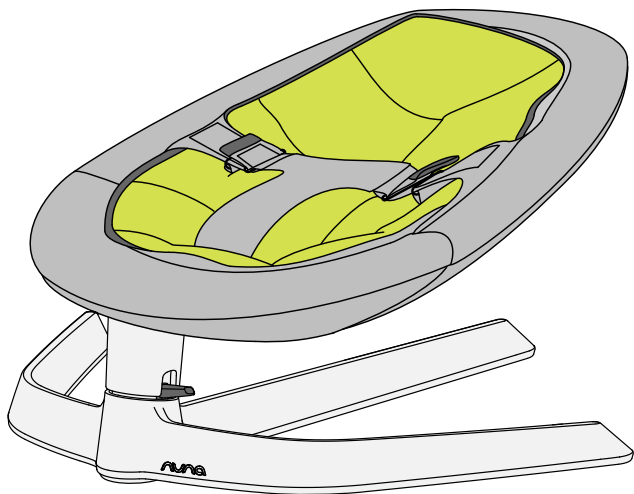

leaf™

instruction manual

Thanks for choosing Nuna

Life with baby requires you to be an expert in doing two things at the same time—all while keeping baby happy.

The Nuna Leaf™ embodies a truly unique and natural gliding motion. Designed to soothe and relax your baby. Just a gentle push creates a relaxing environment. A movement more natural than rocking and bouncing.

The Leaf is rock safe, easy to use and the design complements your stylish home interior.

When your baby is happy and comfy, it's time to relax.

Contents of the Box

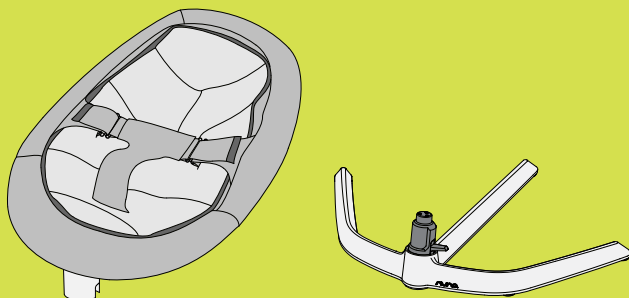

Table of Contents

English (EN)	
Safety and warnings	2-3
Instructions and illustrations	4-13
Cleaning and maintenance	14-19
Disassembly	18
All Languages	22-77
Dutch (NL)	4-19, 22-25
French (FR)	4-19, 26-29
German (DE)	4-19, 30-33
Italian (IT)	4-19, 34-37
Spanish (ES)	4-19, 38-41
Portuguese (PT)	4-19, 42-45
Polish (PL)	4-19, 46-47
Czech (CS)	4-19, 48-49
Russian (RU)	4-19, 50-51
Greek (GR)	4-19, 52-53
Slovene (SL)	4-19, 54-55
Swedish (SV)	4-19, 56-57
Norwegen (NO)	4-19, 58-59
Danish (DA)	4-19, 60-61
Finnish (FI)	4-19, 62-63
Slovak (SK)	4-19, 64-67
Korean (KO)	4-19, 68-69
Chinese (CH)	4-19, 70-71
Chinese (ZH)	4-19, 72-73

Safety and recommendations

Please take note of the following before using the Nuna Leaf.

Safety is very important to us and you can be assured that our products comply with the relevant standards and have been thoroughly tested for safety.

The Leaf has been tested for two uses. This product complies with EN12790 from birth to 6 months or 9 kg. This product is not recommended for children who can sit alone (average 6 months) and are unable to walk. This product has been tested by the FCBA and complies with standard NF D60-300 Part 1 & 2. It can be used from when the child is walking up to 26kg.

This product is patented.

If you have any questions or comments regarding the Nuna Leaf, we will be glad to hear them through our website nuna.eu

IMPORTANT! KEEP FOR FUTURE REFERENCE!

Read all instructions before assembly and use of the product.

Stage 1: This product is intended for use from birth until child can sit upright or can climb out unassisted.

Not recommended for a child that can sit up by himself (aged around 6 months; up to 9 kg.

Stage 2: You can let your child use this chair as soon as he can walk, up to 26 kg.

Maximum tested weight is 26kg. Never leave your child unattended.

Warnings

- ! Never leave the child unattended.
- ! Maximum tested weight is 26kg.
- ! This product is intended for use from birth until child can sit upright or can climb out unassisted.
- ! This product is not intended for prolonged periods of sleeping.
- ! It is dangerous to use this product on an elevated surface, e.g. a table.
- ! Always use the restraint system.
- ! **Suffocation Hazard:** Never use on a soft surface (bed, sofa, cushion), as product may tip over and cause suffocation.
- ! Do not carry by holding the seat frame.
- ! After assembly, pull up on seat to ensure it is properly secured to base.
- ! This product does not replace a cot or a bed. Should your child need to sleep, then it should be placed in a suitable cot or bed.
- ! Do not use the product if any components are broken or missing.
- ! Do not use accessories or replacement parts other than those approved by the manufacturer.

Warranty and service

The Nuna Leaf is covered by a one-year warranty. If this product shows a defect during the warranty period, please contact your retailer. If the retailer is unable to help you, they will make contact with the local Nuna distributor. Please be aware that the model number and serial number located on the back of the metal frame will be required in the event of a warranty claim. To register your product, please go to our website at nuna.eu

The warranty takes effect at the date of purchase of the product and is valid for one year. The warranty provides you with a right of repair but not a product exchange or return. The warranty will not be extended even if some repairs have been made. Nuna has the right to improve the design of the product without any obligation to update the products manufactured previously.

Instructions

Step 1

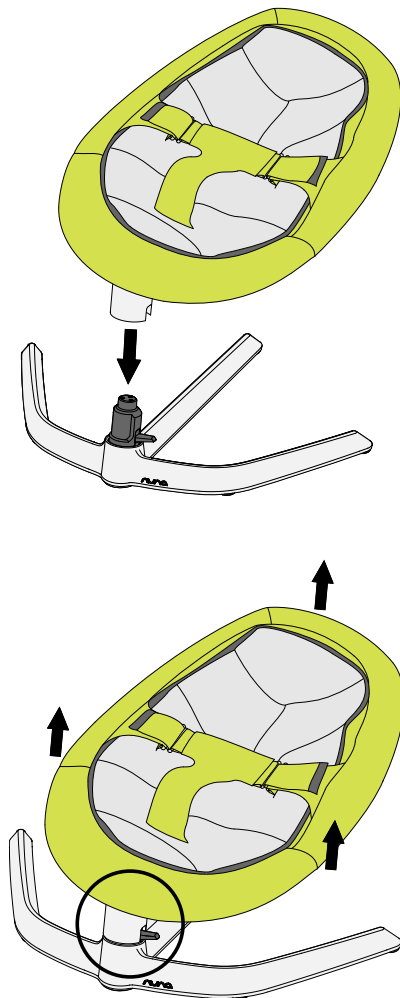

4

- EN** After assembly, pull up on seat to ensure it is properly secured to base.
- NL** Til na de montage de zitting omhoog om te controleren of het goed aan het frame vastzit.
- FR** Une fois le produit assemblé, tirez sur le siège pour vérifier qu'il est solidement fixé sur la base.
- DE** Ziehen Sie nach der Montage den Sitz nach oben, um sich zu vergewissern, dass er richtig am Untergestell befestigt ist.
- IT** Dopo l'assemblaggio tirare verso l'alto il sedile per assicurarsi che sia fermamente assicurato alla base.
- ES** Una vez montada, tire del asiento para comprobar que está debidamente asegurado a la base.
- PT** Após a montagem, puxe o assento para cima para se certificar de que ficou correctamente preso à base.
- PL** Po zmontowaniu podnieś siedzisko, aby sprawdzić czy jest ono prawidłowo zamocowane do podstawy.
- CS** Po sestavení s lehátkem zacloumejte, abyste ověřili, zda je řádně zajištěno k základně.
- RU** После сборки этого изделия потяните за сиденье, чтобы убедиться, что оно прочно прикреплено к основанию.
- GR** Μετά τη συναρμολόγηση, τραβήξτε επάνω το κάθισμα για να εξασφαλίσετε ότι είναι σωστά ασφαλισμένο στη βάση.
- SL** Ko sestavite izdelek, sedež povlecite navzgor in se tako prepričajte, da je dobro pritrjen na podnožje.
- SV** Efter att produkten har satts ihop, dra ordentligt i sitsen för att kontrollera att den är ordentligt fäst vid ramen.
- NO** Etter montering dras i setet for å kontrollere at det er festet skikkelig til foten.
- DA** Efter samling skal man løfte op i sædet for at kontrollere, at det sidder godt fast på fodstykket.
- FI** Kun sitteri on koottu, varmista että istuinosa on kiinnitetty kunnolla jalkaosaan. Voit varmistaa sen vetämällä istuinosaa ylöspäin.
- SK** Po zostavení zatlačte na sedačku, aby ste zaistili jej správne zaistenie do podstavca.
- KO** 조립 후, 의자를 당겨 의자가 밑판에 제대로 고정되었는지 확인하십시오.
- CH** 組裝本產品後，請試將座椅往上拉起，以確定座椅與底座已安裝連接妥當。
- ZH** 組裝本產品后，請試將座椅往上拉起，以確定座椅與底座已安裝連接妥當。

Step 1

5

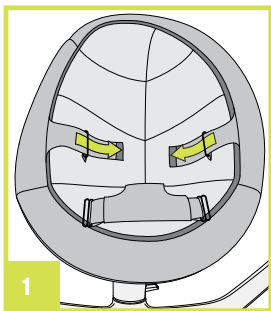
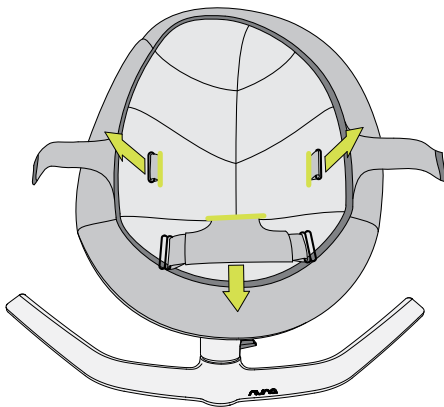

1

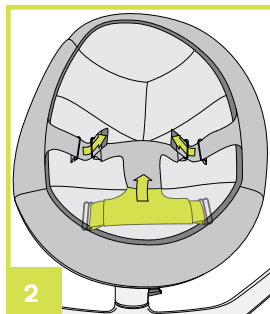

2

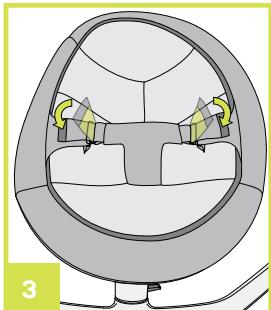

3

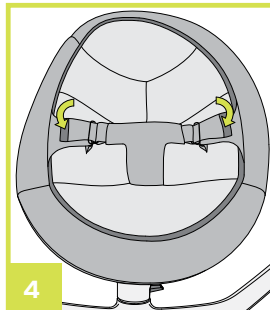

4

- EN Make sure your child is securely fastened.
 NL Controleer altijd of uw kind veilig vastzit.
 FR Vérifiez que l'enfant est bien tenu dans le harnais.
 DE Vergewissern Sie sich, dass Ihr Kind richtig angeschnallt ist.
 IT Assicuratevi che il bambino sia fissato sicuramente.
 ES Asegúrese de que el niño está debidamente atado.
 PT Certifique-se de que o cinto da criança está bem apertado.
 PL Upewnij się, że dziecko ma prawidłowo zapięte pasy.
 CS Ověřte, zda je dítě bezpečně připoutané.
 RU Убедитесь, что ваш ребенок надежно закреплен ремнями безопасности.
 GR Βεβαιωθείτε ότι το παιδί σας είναι σωστά προσδεμένο.
 SL Prepričajte se, da je otrok varno pripet.
 SV Kontrollera att ditt barn sitter fast ordentligt.
 NO Se til at barnet sitter godt fastspent.
 DA Sørg for, at barnet sidder godt fast.
 FI Varmista että sitterin turvavyö on kiinni ja pitää lasta paikoillaan.
 SK Uistite sa, že je vaše dieťa bezpečne zaistené upínadlami.
 KO 어린이를 안전하게 고정시키십시오.
 CH 請確認您的寶寶已安全固定。
 ZH 请确认您的宝宝已安全固定。

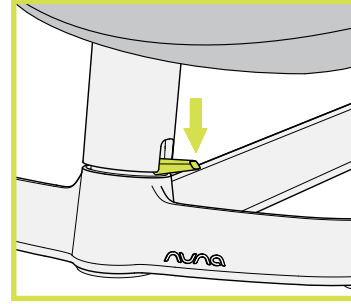
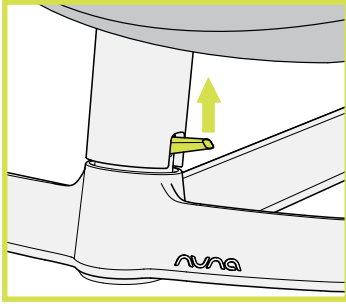

Step 3

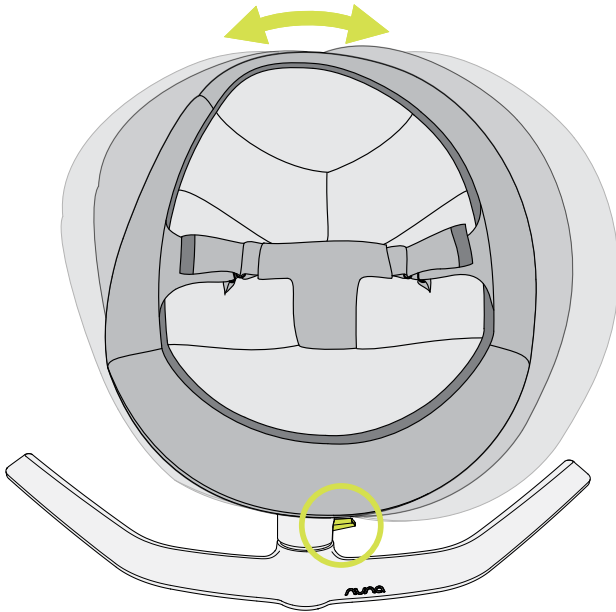

Step 3

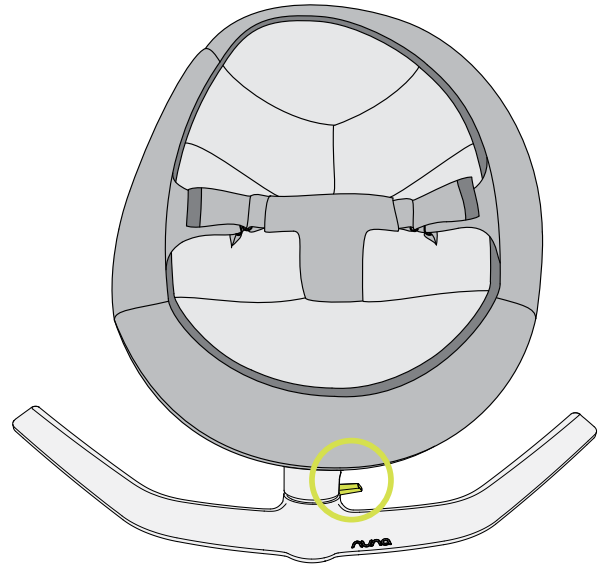

Step 6

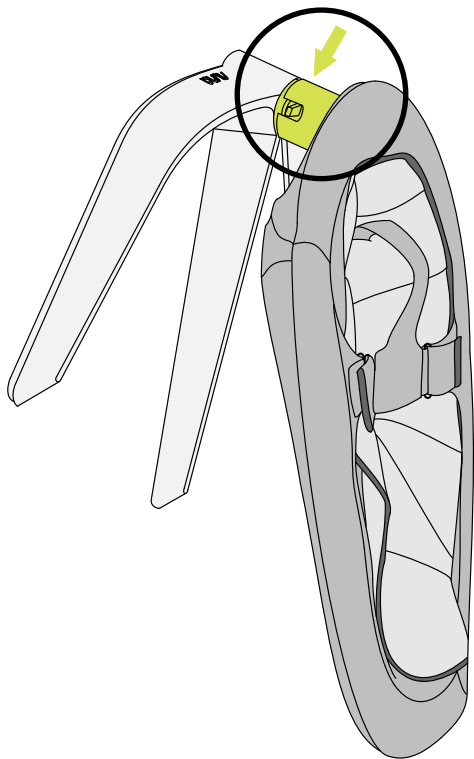

- EN** Always lock base and carry holding the seat tube when transporting.
- NL** Vergrendel altijd de zitting en draag het door de zittingbuis vast te houden.
- FR** Lors du transport, verrouillez toujours la base et saisissez le siège par le tube.
- DE** Verriegeln Sie stets das Untergestell und tragen Sie den Stuhl beim Transport am Sitzrohr.
- IT** Bloccate sempre la base e impugnate il tubo del sedile quando dovete trasportarla.
- ES** Para transportar el producto asegure la base y llévelo agarrando el tubo del asiento.
- PT** Mantenha sempre a base trancada e transporte a cadeira pelo arco do assento.
- PL** Podczas przenoszenia zawsze zablokuj podstawę i trzymaj leżaczkę za siedzisko.
- CS** Během přenášení vždy zamkněte základnu a neste lehátko za držadlo lehátka.
- RU** Всегда блокируйте основание и при транспортировке переносите сиденье за трубку у основания сиденья.
- GR** Πάντοτε ασφαλίσετε τη βάση και μεταφέρετε κρατώντας το κάθισμα από το σωλήνα του καθίσματος κατά τη μεταφορά.
- SL** Pri prenašanju izdelka vedno zaklenite podnožje in izdelek držite za cev sedeža.
- SV** Lås alltid basen och bär den genom att hålla i sitsens rör.
- NO** Lås alltid foten og bær setet etter setestangen under transport.
- DA** Under transport skal fodstykket være fastlåst, og der skal bæres ved at holde i røret under sædet.
- FI** Kun kannat sitteriä, lukitse aina ensin jalkaosa ja pidä kiinni istuimen putkesta.
- SK** Podstavec vždy zamykajte a pri prenášaní sedačku držte za držadlo.
- KO** 항상 밑판을 고정하고 운반할 때는 시트 튜브를 잡으십시오.
- CH** 搬運中請確認底座已鎖定，並且以握住座椅轉軸柱的方式進行搬運。
- ZH** 搬運中請確認底座已鎖定，並且以握住座椅轉軸柱的方式進行搬運。

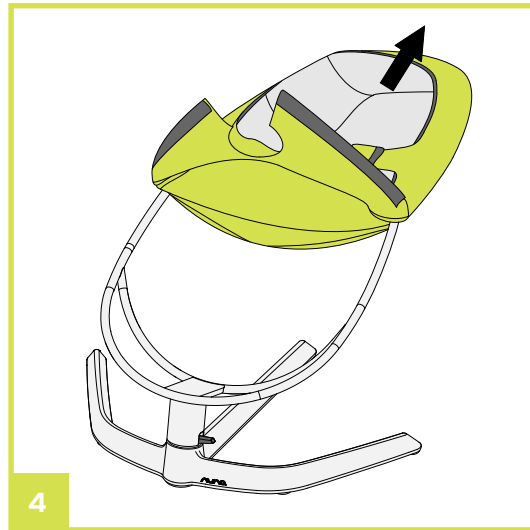
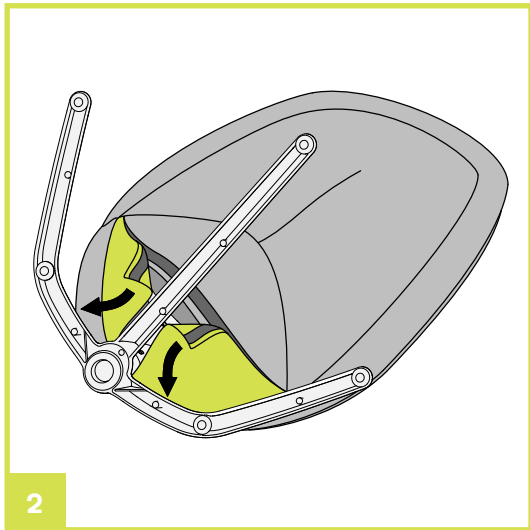
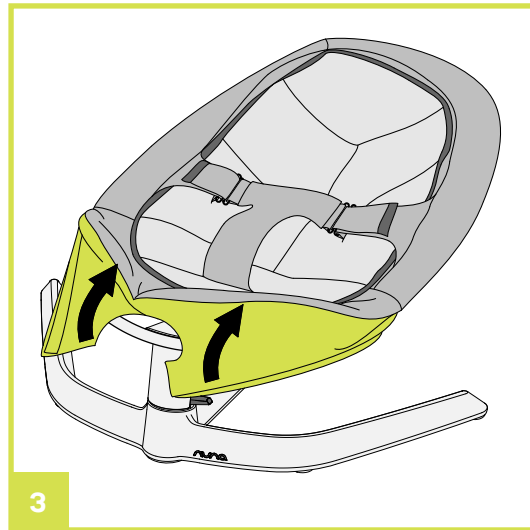
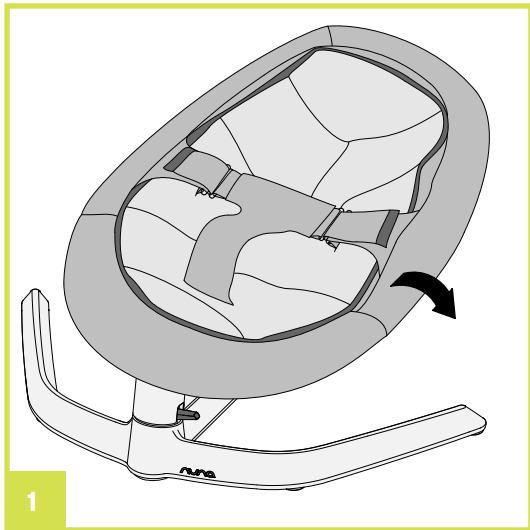

Cleaning and Maintenance

EN Machine wash soft insert and seat cover. Line dry soft insert and seat cover. Clean base and seat frame with a damp cloth and a mild detergent and dry thoroughly. Do not use abrasives.

NL Schoonmaak en onderhoud

Inzetstuk en stoelbekleding zijn geschikt om in de wasmachine te worden gewassen. Inzetstuk en stoelbekleding aan waslijn drogen. Maak de zitting en het frame schoon met een vochtige doek en mild reinigingsmiddel en droog het goed af. Gebruik geen bleekmiddelen.

FR Nettoyage et entretien

Le coussinet intérieur et la housse du siège se lavent à la machine. Séchez-les sur la corde à linge. Nettoyez la base et le cadre du siège avec un chiffon humide et un détergent doux, et séchez bien. N'utilisez pas de nettoyeur abrasif.

DE Reinigung und Pflege

Die weiche Einlage und die Sitzabdeckung ist maschinenwaschbar. Lassen Sie die weiche Einlage und die Sitzabdeckung an der Leine trocknen. Säubern Sie das Untergestell und den Sitzrahmen mit einem feuchten Tuch und einem milden Reiniger und reiben Sie das Ganze sorgfältig trocken. Verwenden Sie keine Scheuermittel.

IT Pulizia e Manutenzione

Lavare l'inserto morbido e il rivestimento del sedile in lavatrice e lasciar asciugare naturalmente sullo stendibiancheria. Pulite la base e il telaio del sedile con un panno umido e un detergente leggero e asciugate tutte le parti. Non utilizzate abrasivi.

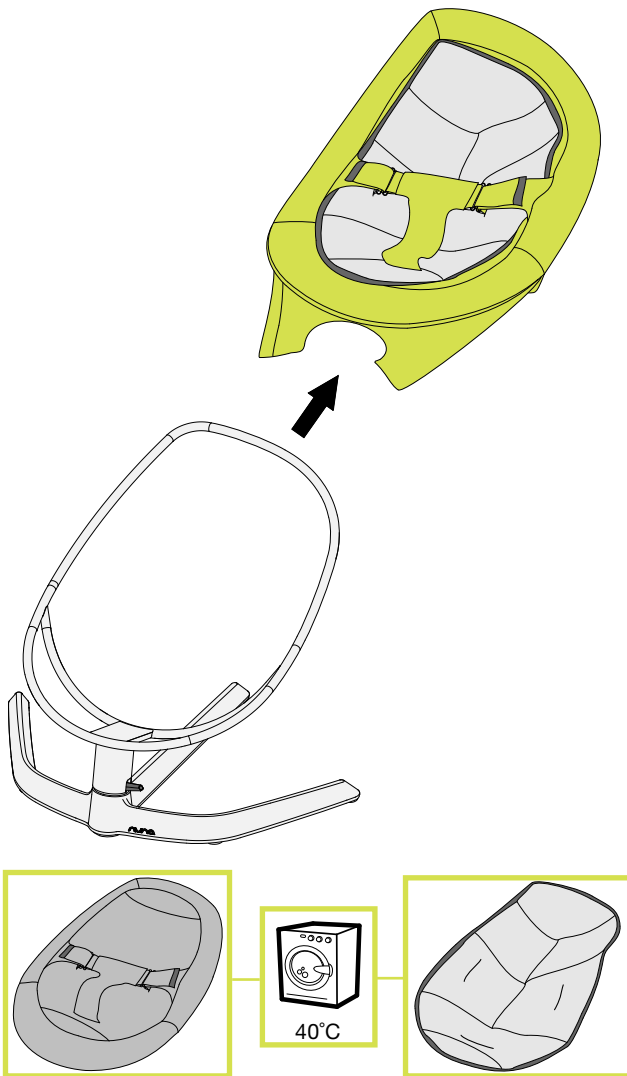

ES Limpieza y mantenimiento.

Funda del asiento y espuma interior lavables a máquina. Secar al aire libre. Para limpiar la base y la estructura utilice un paño húmedo con detergente suave y séquelo posteriormente. No utilice productos abrasivos.

PT Limpeza e manutenção

Lave o forro macio e a cobertura do assento à máquina. Pendure a cobertura do assento e o forro macio no varal para secar. Limpe a base e a estrutura do assento com um pano húmido e um detergente suave e deixe secar completamente. Não use produtos abrasivos.

PL Czyszczenie i Konserwacja

Miękka wkładka i pokrowiec mogą być prane w pralce. Wkładkę i pokrowiec suszyć swobodnie na powietrzu. Czyścić ramę i podstawę wilgotną szmatką z łagodnymi detergentami, następnie dokładnie osuszyć. Nie używać środków do szorowania.

CS Čištění a údržba

Měkkou vložku a potah lehátka lze prát v pračce. Když vkládáte měkkou vložku a potah do sedačky zpět, musejí být suché. Základnu a rám sedačky čistíte vlhkou tkaninou a mírným čisticím prostředkem. Řádně je poté osušte. Nepoužívejte abrazivní čisticí prostředky.

RU Чистка и уход

Для мягкой вставки и чехла сиденья рекомендуется машинная стирка. Сушите мягкую вставку и чехол сиденья на веревке. Протирайте основание и раму сиденья влажной тряпкой с использованием мягкого моющего средства. Тщательно просушивайте. Не используйте абразивных моющих средств.

GR Καθαρισμός και συντήρηση

Πλύνετε το μαλακό εσωτερικό και το κάλυμμα του καθίσματος στο πλυντήριο. Κρεμάστε το κάλυμμα του καθίσματος και το μαλακό εσωτερικό για να στεγνώσουν. Καθαρίστε τη βάση και το πλαίσιο του καθίσματος με ένα υγρό πανί και ένα ήπιο απορρυπαντικό και στεγνώστε καλά. Μη χρησιμοποιείτε καθαριστικά που χαράζουν.

SL Čiščenje in vzdrževanje

Mehko polnilo in prevleko sedeža operite v pralnem stroju. Mehko polnilo in prevleko sedeža posušite na vrvi. Podnožje in ogrodje sedeža očistite z mokro krpo in blagim čistilnim sredstvom ter ju dobro osušite. Ne uporabljajte jedkih čistil.

SV Rengöring och underhåll

Handtvätta sitsens inlägg och överdrag. Låt sitsens inlägg och överdrag droptorka. Rengör basen och ramen med en fuktig trasa och mild rengöringsmedel. Torka noggrant. Använd inte slipande rengöringsmedel.

NO Rengjøring og vedlikehold

Det myke føret og setetrekket vaskes i maskin. De myke føret og setetrekket henges til tork. Rengjør foten og seterammen med en fuktig klut og mild såpe og tork grundig etterpå. Ikke bruk skuremidler.

DA Rengøring og vedligeholdelse

Den bløde foring og sædebetrækket kan maskinvaskes. Sædebetræk og blød foring tørres på snor. Fodstykke og sæderamme rengøres med en fugtig klud og et mildt rengøringsmiddel og tørres omhyggeligt. Brug ikke slibemidler.

FI Puhdistus ja hoito

Istuimen pehmusteet ja istuinkangas ovat konepestäviä. Kuivata pehmuste ja istuinkangas narulla. Puhdista jalkaosa ja istuimen runko kostutetulla liinalla ja miedolla pesuaineella, kuivaa huolellisesti. Älä käytä hankausaineita.

SK Čistenie a údržba

Mäkké vnútro a plášť sedačky môžete prať v pračce. Mäkké vnútro a plášť sedačky nesušte v sušičke. Podstavec a rám sedačky očistite navlhčenou handričkou a jemným čistiacim prostriedkom a nechajte poriadne vyschnúť. Nepoužívajte abrazívne čistiace prostriedky.

KO 청소 및 유지관리

안감과 시트 커버는 세탁기로 세탁하십시오. 안감과 시트 커버는 누어서 말리십시오. 밑판과 시트 프레임은 물과 세제를 묻힌 천으로 닦은 후 완전히 건조시키십시오. 연마제는 사용하지 마십시오.

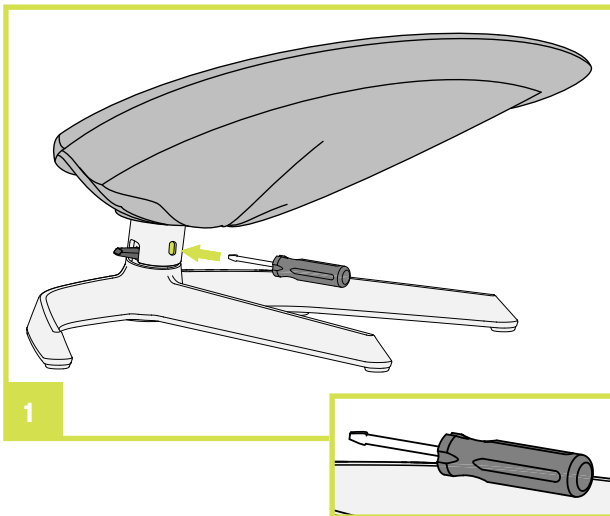

CH 維護與保養

座布與小座墊可機洗，並晾乾（請勿烘乾）。以濕布和溫和潔劑清潔底座和葉狀座椅框架並徹底擦乾。請勿使用粗糙物如菜瓜布）擦拭。

ZH 维护与保养

座布与小座垫可机洗，并晾干（请勿烘干）。以湿布和温和洁剂清洁底座和叶状座椅框架并彻底擦干。请勿使用粗糙物如菜瓜布）擦拭。

Table of Contents: Languages

Dutch (NL)	4-19, 22-25
French (FR)	4-19, 26-29
German (DE)	4-19, 30-33
Italian (IT)	4-19, 34-37
Spanish (ES)	4-19, 38-41
Portuguese (PT)	4-19, 42-45
Polish (PL)	4-19, 46-47
Czech (CS)	4-19, 48-49
Russian (RU)	4-19, 50-51
Greek (GR)	4-19, 52-53
Slovene (SL)	4-19, 54-55
Swedish (SV)	4-19, 56-57
Norwegen (NO)	4-19, 58-59
Danish (DA)	4-19, 60-61
Finnish (FI)	4-19, 62-63
Slovak (SK)	4-19, 64-67
Korean (KO)	4-19, 68-69
Chinese (CH)	4-19, 70-71
Chinese (ZH)	4-19, 72-73

Dank u wel voor uw keuze voor Nuna

Met een baby in huis moet u heel vaak meerdere dingen tegelijk doen en ondertussen ook nog uw baby tevreden houden.

De Nuna Leaf™ biedt een unieke natuurlijke, wiegende beweging die speciaal is ontworpen om uw baby tot rust te brengen en zich te laten ontspannen. Met één zacht duwtje creëert u een rustgevende sfeer voor uw baby. Een natuurlijkere beweging dan schommelen en wippen.

De Leaf kan niet omvallen, is eenvoudig in het gebruik en past qua design perfect in een modern interieur.

Als uw baby blij en tevreden is, kunt u ook ontspannen!

Veiligheid en aanbeveling

Houdrekening met het volgende voordat u de Nuna Leaf gebruikt.

Veiligheid is erg belangrijk voor ons en u kunt zeker ervan zijn dat onze producten aan de geldende normen voldoen en grondig getest op veiligheid zijn.

De Leaf is getest voor twee toepassingen.

Dit product voldoet aan EN12790 vanaf de geboorte tot 6 maanden of 9 kg. Dit product wordt niet aanbevolen voor kinderen die alleen zitten (gemiddeld 6 maanden) en zij niet in staat om te lopen. Dit product is getest door de FCBA en voldoet aan de norm NF D60-300 Part 1 & 2. Het kan gebruikt worden vanaf het moment dat het kind loopt tot 26 kg.

Dit product is gepatenteerd.

Als u vragen of opmerkingen over de Nuna Leaf heeft, zullen we blij zijn om te horen via onze website nuna.eu

BELANGRIJK! BEWAAR VOOR LATERE RAADPLEGING!

Lees alle instructies voor de montage en het gebruik van het product.

Fase 1: Dit product is bedoeld voor gebruik vanaf de geboorte tot dat het kind rechtop kan zitten of zonder hulp kan klimmen.

Niet aanbevolen voor een kind dat kan zitten door hemzelf (leeftijd ongeveer 6 maanden, maximaal 9 kg).

Fase 2: U kunt laten, dat uw kind gebruik van deze stoel maakt, zo snel hij kan lopen, tot 26 kg.

Maximaal getest gewicht 26 kg. Laat uw kind nooit zonder toezicht.

Waarschuwing

- ! Laat uw kind nooit zonder toezicht.
- ! Maximum testgewicht: 26 kg.
- ! Dit product kan gebruikt worden vanaf de geboorte tot het moment dat het kind zonder hulp rechtop kan zitten of zelf uit de wipstoel kan klimmen.
- ! Dit product is niet bedoeld om uw baby langere tijd te laten slapen.
- ! Het is gevaarlijk om dit product op een verhoging, zoals een tafel, te gebruiken.
- ! Gebruik altijd het gordelsysteem.
- ! **Verstikkingsgevaar:** gebruik dit product nooit op een zachte ondergrond (bed, bank, kussen), waardoor het product kan omvallen en tot verstikking kan leiden.
- ! Draag het product niet door het frame vast te houden.
- ! Til na de montage de zitting omhoog om te controleren of het goed aan het frame vastzit.
- ! Dit product is geen vervanging van een ledikant of bed. Als uw kind echt moet slapen, moet het in een geschikt ledikant of bed gelegd worden.
- ! Gebruik dit product niet als er kapotte of missende onderdelen zijn.
- ! Gebruik geen accessoires of onderdelen die niet door de fabrikant zijn goedgekeurd.

Garantie en service

Op de Nuna Leaf wordt een jaar garantie gegeven. Als de Leaf tijdens deze garantieperiode gebreken vertoont, neem dan contact op met de winkel waar u het product heeft gekocht. Als de winkelier u niet kan helpen, zal hij contact opnemen met de plaatselijke Nuna-leverancier. Let op: als u gebruik wilt maken van de garantie, moet u het product- en serienummer doorgeven. U vindt beide nummers op de achterkant van het metalen frame. U kunt uw product registreren op **nuna.eu**

De garantie gaat in op de dag van aankoop van uw product en is één jaar geldig. De garantie geeft u recht op reparatie, maar geeft geen recht op het ruilen of teruggeven van uw product. De garantie wordt niet verlengd, ook niet als er al reparaties zijn uitgevoerd. Nuna behoudt zich het recht voor om het productontwerp te verbeteren zonder daarbij verplicht te zijn om eerder gemaakte producten aan te passen.

Merci d'avoir choisi Nuna

La vie avec bébé exige que vous perfectionniez l'art de faire deux choses à la fois, tout en contentant bébé en même temps.

Le Nuna Leaf™ offre un mouvement véritablement unique, un glissement vraiment naturel. Il est conçu pour apaiser et détendre votre bébé. Il suffit d'une petite poussée pour créer un environnement relaxant. C'est un mouvement plus naturel que le balancement ou le rebondissement.

Le Leaf est stable par rapport au balancement, son utilisation est aisée et il complète harmonieusement votre décoration d'intérieur.

Une fois votre bébé détendu et content, à vous le tour de vous détendre.

Sécurité et recommandations

Veillez bien noter les points suivants avant d'utiliser le Nuna Leaf.

La sécurité est d'une importance capitale et nous vous assurons que nos produits sont conformes à toutes les normes applicables, et que leur sécurité a été testée à fond.

Ce produit est breveté.

Ce produit est conçu et a été testé pour deux utilisations:

Transat destinés aux enfants âgés au plus de 6 mois et/ou pesant jusqu'à 9 kg

Conforme à la norme EN12790

Ce siège n'est pas recommandé pour un enfant qui peut tenir assis seul (âgé d'environ 6 mois), sans pouvoir marcher.

Siège destinés aux enfants sachant marcher pesant jusqu'à 26 kg

Vous pouvez laisser votre enfant utiliser ce siège dès qu'il sait marcher et jusqu'à 26 kg.

Testé par le FCBA et conforme à la norme NF D60-300 partie 1 & 2.

Vos questions ou commentaires concernant Nuna Leaf sont les bienvenus, vous pouvez nous les faire parvenir par notre site **nuna.eu**

Le Leaf a été testé pour deux usages. Ce produit est conforme à la norme EN12790 de la naissance jusqu'à 6 mois ou 9 kg. Ce produit n'est pas recommandé pour les enfants capables de se tenir assis seuls (vers 6 mois en moyenne) et qui ne sont pas capables de marcher. Ce produit a été testé par FCBA et est conforme à la norme NF D60-300 Part 1 & 2 et peut être utilisé dès que l'enfant marche et jusqu'à 26 kg.

IMPORTANT! A CONSERVER POUR RÉFÉRENCE!

Veillez lire entièrement les instructions avant d'assembler et d'utiliser ce produit.

Stade 1 : Ce produit est destiné à être utilisé dès la naissance et jusqu'à l'âge où l'enfant se tient assis seul, ou est capable d'en sortir sans aide.

Ce produit n'est pas recommandé pour l'enfant capable de se tenir assis seul (vers l'âge de 6 mois ; jusqu'à 9 kg).

Stade 2 : Votre enfant peut utiliser ce siège dès qu'il sait marcher, et jusqu'à ce que son poids atteigne 26 kg.

Le poids maximum testé est de 26 kg. Ne laissez jamais votre enfant sans surveillance.

Garantie et service

Le Nuna Leaf est couvert par une garantie d'un an. Si ce produit présente un défaut au cours de la période de garantie, contactez votre revendeur. Si le revendeur ne parvient pas à vous aider, il prendra contact avec le distributeur Nuna local. Notez que le numéro du modèle et le numéro de série figurant à l'arrière du cadre métallique seront demandés pour toute réclamation sous garantie. Pour enregistrer votre produit, rendez-vous sur notre site Web nuna.eu

La garantie prend effet à la date d'achat du produit et est valable un an. La garantie vous offre un droit de réparation mais aucun échange ou retour du produit. La garantie ne sera pas étendue, même si des réparations ont été effectuées. Nuna se réserve le droit d'améliorer la conception du produit sans être tenu d'actualiser les produits fabriqués auparavant.

Avertissement

- ! Ne laissez jamais l'enfant sans surveillance.
- ! Le poids maximal testé est 26 kg.
- ! Ce produit est prévu pour être utilisé dès la naissance et jusqu'à ce que l'enfant tienne assis ou puisse y grimper sans être aidé.
- ! Ce produit n'est pas fait pour de longues périodes de sommeil.
- ! Il est dangereux d'utiliser ce produit sur une surface surélevée telle qu'une table.
- ! Utilisez toujours le harnais de sécurité.
- ! **Risque de suffocation** : n'utilisez jamais ce produit sur une surface molle (lit, sofa, coussin), car il risque de se renverser et l'enfant pourrait s'étouffer.
- ! Ne soulevez pas le siège par son cadre.
- ! Une fois le produit assemblé, tirez sur le siège pour vérifier qu'il est solidement fixé sur la base.
- ! Ce produit ne remplace en aucun cas une couchette ou un lit. Si l'enfant a besoin de sommeil, c'est dans une couchette ou un lit qu'il faut le mettre.
- ! N'utilisez pas le produit si un ou plusieurs composants manquent ou sont cassés.
- ! Utilisez exclusivement des accessoires ou pièces de rechange approuvées par le fabricant.

Vielen Dank, dass Sie sich für Nuna entschieden haben!

Durch das Leben mit einem Baby müssen Sie Experte darin sein, zwei Dinge zur selben Zeit zu tun - und gleichzeitig dafür sorgen, dass Ihr Kind glücklich und zufrieden bleibt.

Der Nuna-Leaf™ bietet eine wirklich einzigartige und natürliche wippende Bewegung. Er soll Ihr Kind trösten und entspannen. Schon ein sanfter Stoß genügt, um eine entspannende Umgebung zu schaffen. Eine Bewegung, die natürlicher als Wiegen und Schaukeln ist.

Der Nuna-Leaf™ ist schaukelsicher und einfach in der Handhabung. Durch sein Design passt er gut zu Ihrer stilvollen Innenraumgestaltung.

Wenn Ihr Baby glücklich und zufrieden ist, dann ist Zeit zur Entspannung.

Sicherheitshinweise und Empfehlungen

Bitte lesen Sie diesen Abschnitt sorgfältig durch, bevor Sie den Nuna Leaf verwenden.

Wir legen sehr viel Wert auf Sicherheit. Sie können also darauf vertrauen, dass unsere Produkte die geltenden Normen und Vorschriften erfüllen und gründlich auf ihre Sicherheit getestet wurden.

Dieses Produkt ist patentiert.

Wir freuen uns über Ihre Fragen und Anmerkungen zum Nuna Leaf. Benutzen Sie dazu unsere Internetseite nuna.eu

**WICHTIG! BEWAHREN
SIE DIESE
GEBRAUCHSANWEISUNG
BITTE AUF!**

Lesen Sie bitte alle Anweisungen vor der Montage und Nutzung des Produkts.

Dieses Produkt kann ab der Geburt eines Kindes, bis es aufrecht sitzen oder ohne Hilfe aus dem Stuhl klettern kann, verwendet werden. Das maximale Testgewicht beträgt 26 kg. Lassen Sie Ihr Kind niemals unbeaufsichtigt.

Warnhinweis

- ! Lassen Sie Ihr Kind niemals unbeaufsichtigt.
- ! Das maximale Testgewicht beträgt 26 kg.
- ! Dieses Produkt kann ab der Geburt eines Kindes, bis es aufrecht sitzen oder ohne Hilfe aus dem Stuhl klettern kann, verwendet werden.
- ! Dieses Produkt ist nicht für längere Schlafphasen gedacht.
- ! Es ist gefährlich, dieses Produkt auf einer erhöhten Fläche wie z. B. einem Tisch zu benutzen.
- ! Benutzen Sie stets das Rückhaltesystem.
- ! **Erstickungsgefahr:** Benutzen Sie den Stuhl niemals auf einer weichen Fläche (Bett, Sofa, Kissen), da er umkippen und so zur Erstickung führen kann.
- ! Tragen Sie den Stuhl nicht am Sitzrahmen.
- ! Ziehen Sie nach der Montage den Sitz nach oben, um sich zu vergewissern, dass er richtig am Untergestell befestigt ist.
- ! Dieser Stuhl ist kein Ersatz für ein Kinder- oder normales Bett. Wenn Ihr Kind schlafen soll, dann sollten Sie es in ein geeignetes Kinder- oder normales Bett legen.
- ! Benutzen Sie den Stuhl nicht, wenn Komponenten defekt sind oder fehlen.
- ! Verwenden Sie ausschließlich Zubehör- oder Ersatzteile, die vom Hersteller zugelassen sind.

Garantie und Service

Für den Nuna-Leaf gilt eine einjährige Garantieabdeckung. Wenn bei diesem Produkt während des Garantiezeitraums ein Mangel auftritt, wenden Sie sich bitte an Ihren Händler. Wenn Ihnen der Händler nicht weiterhelfen kann, wird er sich an den lokalen Nuna-Vertriebspartner wenden. Nehmen Sie bitte zur Kenntnis, dass bei einem Garantieanspruch Modell- und Seriennummer, welche auf der Rückseite am Metallrahmen angebracht sind, benötigt werden. Zur Registrierung Ihres Produkts besuchen Sie bitte unsere Website **nuna.eu**

Die Garantie tritt mit Kaufdatum des Produkts in Kraft und ist ein Jahr lang gültig. Im Rahmen der Garantie haben Sie das Recht auf eine Reparatur des Produkts, jedoch nicht auf einen Tausch oder eine Rückgabe. Auch wenn Reparaturen vorgenommen wurden, wird die Garantiedauer nicht verlängert. Nuna hat das Recht, das Design des Produkts zu verbessern, ohne dabei verpflichtet zu sein, die zuvor hergestellten Produkte zu aktualisieren.

Grazie per aver scelto Nuna

Crescere un bambino richiede la capacità di fare due cose contemporaneamente: occorre essere in grado di fare tutto e soddisfare i suoi bisogni allo stesso tempo.

La sdraietta Leaf di Nuna, ideata per calmare e rilassare il vostro bambino, produce un movimento fluido davvero unico e naturale. Basta una leggera spinta per creare un ambiente rilassante, grazie a un movimento più naturale rispetto all'oscillazione o al rimbalzo.

La sdraietta Leaf è sicura, facile da usare e presenta un design che si adatterà perfettamente allo stile elegante della vostra casa.

Quando il vostro pargolo è comodo e contento è ora di rilassarsi.

Sicurezza ed avvertenze

Tenete conto dei seguenti punti prima di utilizzare la sdraietta Nuna Leaf.

La sicurezza è molto importante per noi e potete essere certi che i nostri prodotti rispettano le più severe ed importanti Normative e che sono stati testati attentamente per la sicurezza.

Questo prodotto è brevettato.

Se avete delle domande e/o commenti riguardo alla sdraietta Nuna Leaf, saremo lieti di leggervi attraverso il nostro sito web **nuna.eu**

La sdraietta Leaf è stata testata per due usi. Questo prodotto è conforme alla norma europea EN12790 destinata ai bambini sino ai sei mesi di età oppure sino a un peso di 9 chili. Questo prodotto non è consigliato a bambini che possono stare seduti senza aiuto (circa 6 mesi) o che non possono camminare. Questo prodotto è stato testato da FCBA ed è conforme alla norma NF D60-300 Parte 1 e 2. Può essere utilizzato da quando il bambino è in grado camminare senza aiuto fino a un massimo di 26 kg.

IMPORTANTE! CONSERVATE QUESTE ISTRUZIONI PER FUTURI RIFERIMENTI!

Leggete tutte queste istruzioni prima di assemblare ed utilizzare questo prodotto.

Fase 1. Questo prodotto è destinato all'uso da parte di bambini dalla nascita fino a quando possono stare seduti o possono alzarsi senza aiuto.

Non utilizzare questo prodotto per bambini che possono mettersi seduti da soli (di circa 6 mesi e fino a un massimo di 9 kg.)

Fase 2. Questo prodotto può essere utilizzato come seggiolino da quando il bambino può camminare senza aiuto e fino ai 26 kg.

Il peso massimo consentito è di 26 kg. Non lasciate mai incustodito il vostro bambino.

Garanzia e assistenza

La sdraietta Leaf di Nuna ha una garanzia di un anno.

In caso riscontrate un difetto del prodotto durante il periodo di garanzia, siete pregati di contattare il negoziante presso il quale l'avete acquistato, il quale, se non sarà in grado di aiutarvi personalmente, provvederà a contattare il distributore Nuna di zona. In caso di una richiesta in garanzia, sarà necessario fornire il numero del modello e il numero di serie che si trovano sulla parte posteriore del telaio in metallo. Potete registrare il vostro prodotto sul nostro sito nuna.eu

La garanzia è valida per un anno a partire dalla data di acquisto del prodotto, e dà diritto alla riparazione, ma non alla sostituzione o alla restituzione dello stesso. La garanzia non verrà estesa, anche in caso di riparazioni. Nuna ha il diritto di migliorare il design del prodotto senza alcun obbligo di aggiornare i prodotti realizzati in precedenza.

Attenzione

- ! Non lasciate mai il vostro bambino incustodito.
- ! Il massimo peso testato è 26 kg.
- ! L'utilizzo di questo prodotto è indicato a partire dalla nascita fino a quando il bambino è in grado di stare seduto da solo o di scendere dalla sdraietta senza alcun aiuto.
- ! Questo prodotto non si deve utilizzare per lunghi periodi di sonno.
- ! E' pericoloso utilizzare questo prodotto su superfici elevate, come per esempio il tavolo.
- ! Utilizzate sempre le cinture di sicurezza.
- ! **Pericolo di soffocamento:** Non utilizzate mai su superfici morbide ((letti , divani, cuscini, il prodotto può capovolgarsi e causare soffocamento.
- ! Non trasportare tenendo il telaio del sedile.
- ! Dopo l'assemblaggio tirare verso l'alto il sedile per assicurarsi che sia fermamente assicurato alla base.
- ! Questo prodotto non può sostituire la culla o il lettino. Se il vostro bambino ha bisogno di dormire , allora dovete posizionarlo in una culla o lettino.
- ! Non utilizzate il prodotto se qualche componente è rotto o manca.
- ! Non utilizzate accessori o altre parti di ricambio che non siano approvate dal fabbricante.

Gracias por elegir Nuna

Vivir con un bebé requiere ser un experto en hacer dos cosas a la vez — sin que el bebé deje de ser feliz.

Nuna Leaf™ incorpora un movimiento deslizante totalmente único y natural. Diseñado para calmar y relajar a tu bebé. Un ligero impulso crea un entorno relajante. Un movimiento más natural que el de acunarlo y balancearlo.

El Leaf es totalmente seguro, fácil de usar y con un diseño que complementa el estilo de tu casa.

Cuando tu bebé está contento y cómodo, te toca relajarte a ti.

Recomendaciones de seguridad

Por favor, tenga en cuenta lo siguiente antes de usar Nuna Leaf.

La seguridad es muy importante para nosotros y usted puede estar seguro de que nuestros productos cumplen las normas de seguridad y de que su seguridad ha sido puesta a prueba.

Este producto está patentado.

Si tiene alguna pregunta o quiere hacer algún comentario en relación a Nuna Leaf, estaremos encantados de recibirlos a través de nuestra página web **nuna.eu**

La Leaf ha sido probada para dos usos. Este producto cumple con la norma EN 12790 desde el nacimiento hasta los seis meses o los 9 kilos de peso. El producto no está recomendado para niños que puedan permanecer sentados solos (alrededor de seis meses) o que no puedan caminar. Este producto ha sido probado por el FCBA y cumple con las Partes 1 y 2 de la norma NF D60-300. Se puede utilizar desde el momento en que el niño empieza a caminar y hasta los 26 kilos de peso.

¡IMPORTANTE! ¡GUÁRDESE PARA EL FUTURO!

Lea las instrucciones completas antes de montar y utilizar el producto.

Fase 1: Este producto está diseñado para utilizarse desde que el niño nazca hasta que sea capaz de sentarse y levantarse sin ayuda.

No recomendado para niños que puedan sentarse y permanecer erguidos solos (alrededor de los seis meses; hasta 9 kilos de peso).

Fase 2: Su bebé podrá utilizar esta silla en cuanto aprenda a caminar y hasta los 26 kilos de peso.

Peso máximo probado: 26kg. Nunca deje al niño sin vigilancia.

Garantía y servicio de reparación

Nuna Leaf está cubierto por una garantía de un año. Si este producto presenta algún defecto durante el periodo de garantía, póngase en contacto con su punto de venta. Si en el punto de venta no pueden ayudarle, se pondrán en contacto con el distribuidor local de Nuna. Tenga en cuenta que para reclamar la garantía necesitará el número de modelo y el número de serie, situado en la parte trasera del marco metálico del producto. Para registrar su producto, visite nuestra página web **nuna.eu**

La garantía se aplica desde la fecha de compra del producto y tiene una validez de un año. La garantía le otorga derecho a que se repare su producto, pero no a devolverlo ni cambiarlo. La garantía no se ampliará aunque se haya realizado alguna reparación. Nuna se reserva el derecho a mejorar el diseño del producto sin ninguna obligación de actualizar los productos fabricados anteriormente.

Precaución

- ! Nunca deje al niño sin vigilancia.
- ! Peso máximo probado: 26 kg.
- ! Este producto está diseñado para usarse desde que el niño nace hasta que es capaz de sentarse y levantarse sin ayuda.
- ! Este producto no está aconsejado para periodos largos de sueño.
- ! Es peligroso utilizar este producto en superficies elevadas como mesas, etc.
- ! Utilice siempre el arnés de seguridad.
- ! **Peligro de asfixia.** No utilizar nunca en superficies blandas como camas, sofás, cojines, etc., ya que el producto puede volcar y causar asfixia.
- ! No transportar agarrando el marco del asiento.
- ! Una vez montada, tire del asiento para comprobar que está debidamente asegurado a la base.
- ! Este producto no es sustituto de una cuna o una cama. Para dormir, ponga al niño en una cuna o una cama.
- ! No utilice el producto si faltan piezas o tiene alguna parte rota.
- ! No utilice accesorios o recambios no aprobados por el fabricante.

Obrigado por escolher a Nuna

A vida com um bebé exige de si a capacidade de fazer várias coisas ao mesmo tempo — tudo isto enquanto mantém o seu bebé feliz.

A cadeira Leaf™ da Nuna incorpora um movimento deslizante verdadeiramente exclusivo e natural. Concebida para tranquilizar e relaxar o seu bebé. Com um ligeiro empurrão acaba por criar um ambiente relaxante. Um movimento mais natural do que balouçar ou oscilar.

A cadeira Leaf é segura contra oscilações, fácil de usar e o seu design complementa interiores elegantes e contemporâneos.

Quando o seu bebé está feliz e confortável, está na hora de relaxar.

Segurança e recomendações

Tenha em atenção os aspectos indicados abaixo antes de utilizar a cadeira Nuna Leaf.

A segurança é muito importante para nós e pode ter a certeza de que os nossos produtos estão em conformidade com todas as normas aplicáveis e que foram testados exaustivamente quanto à sua segurança.

Este produto é patenteado.

Se tiver alguma questão ou comentário sobre a cadeira Nuna Leaf, teremos todo o prazer em os receber através do nosso website nuna.eu

A cadeira Nuna Leaf foi testada para dois tipos de utilização. Este produto está em conformidade com a norma EN12790, desde os 0 meses até aos 6 meses ou 9 kg. Este produto não é recomendado para crianças que se conseguem sentar sozinhas (média de 6 meses) ou para crianças que ainda não caminham. Este produto foi testado pela FCBA e está em conformidade com a norma NF D60-300 Parte 1 e 2. Pode ser usado desde que a criança começa a caminhar até um peso de 26 kg.

IMPORTANTE! GUARDE ESTE MANUAL PARA CONSULTA FUTURA!

Leia todas as instruções antes da montagem e utilização do produto.

Nível 1: Este produto foi previsto para ser usado desde o nascimento até ao momento em que a criança consegue sentar-se direita ou subir sem auxílio.

O produto não é recomendado para crianças que se conseguem sentar sem auxílio (média de 6 meses; até 9 kg.)

Nível 2: Pode permitir que a criança utilize esta cadeira assim que comece a caminhar, até aos 26 kg.

Peso máximo testado de 26 kg. Nunca deixe a criança sem vigilância.

Garanzia e assistenza

A cadeira Leaf da Nuna tem a garantia de um ano. Caso este produto apresente um defeito durante o período de garantia, contacte o seu revendedor. Se o problema não pode ser directamente resolvido pelo revendedor, este entrará em contacto com o distribuidor local da Nuna. Por favor, tenha em atenção que o número do modelo e o número de série indicados na parte traseira da estrutura em metal serão exigidos em caso de uma reclamação de garantia. Para registar o seu produto, aceda ao nosso website em **nuna.eu**

A garantia entrará em vigor a partir da data de aquisição do produto e será válida durante um ano. A garantia proporciona-lhe o direito de reparação, contudo não confere o direito de troca nem devolução do produto. A garantia não será prolongada, mesmo que tenham sido efectuadas algumas reparações. A Nuna reserva-se o direito de melhorar o design do produto sem qualquer obrigação de actualizar os produtos previamente fabricados.

Advertência

- ! Nunca deixe a criança sem vigilância.
- ! O peso máximo testado é de 26 Kg.
- ! Este produto foi concebido para o seu bebé desde o seu nascimento até se conseguir sentar direito ou sair da cadeira sem ajuda.
- ! Este produto não é indicado para períodos longos de sono.
- ! É perigoso utilizar este produto em cima de uma superfície alta, por exemplo, uma mesa.
- ! Use sempre o sistema de cintos.
- ! **Perigo de sufocamento:** Nunca use a cadeira em cima de uma superfície macia (cama, sofá, almofada), uma vez que pode tombar e sufocar o bebé.
- ! Não transporte a cadeira pela estrutura do assento.
- ! Após a montagem, puxe o assento para cima para se certificar de que ficou correctamente preso à base.
- ! Esta cadeira não substitui um berço ou uma cama. Se a criança tiver necessidade de dormir, deverá ser colocada num berço ou numa cama adequada.
- ! Não utilize a cadeira se algum dos seus componentes estiver partido ou em falta!
- ! Não use acessórios nem peças de substituição que não tenham sido aprovadas pelo fabricante.

Zalecenia Dotyczące Bezpieczeństwa

Przed przystąpieniem do użytkowania leżaczka Nuna Leaf prosimy zapoznać się z następującymi zaleceniami.

Bezpieczeństwo ma dla nas kluczowe znaczenie i zapewniamy, że nasze produkty spełniają wymogi odpowiednich norm i przeszły gruntowne testy potwierdzające ich bezpieczeństwo.

Ten produkt jest chroniony patentem.

Jeżeli macie Państwo pytania lub uwagi dotyczące naszego leżaczka Nuna będziemy wdzięczni za ich przekazanie za pośrednictwem naszej strony internetowej **nuna.eu**

Leaf został przetestowany do dwóch zastosowań. Niniejszy produkt jest zgodny z EN12790 od urodzenia do 6 miesięcy lub 9 kg. Produkt nie jest zalecany dla dzieci, które mogą stać samodzielnie (średnio 6 miesięcy) lub tych, które nie mogą chodzić. Niniejszy produkt został przetestowany przez FCBA i jest zgodny z normą NF D60-300 części 1 i 2. Może być używany przez dziecko, które zaczyna chodzić aż do 26 kg.

Ważne! Zachować niniejszą instrukcję obsługi na wypadek konieczności użycia jej w przyszłości.

Prosimy o przeczytanie niniejszej instrukcji przed przystąpieniem do montażu i użytkowania produktu.

Krok 1 Niniejszy produkt jest przeznaczony do użytku od urodzenia dziecka aż do momentu kiedy dziecko może stać samodzielnie lub może wspinać się bez pomocy.

Nie zaleca się dla dzieci, które mogą stać samodzielnie (około 6 miesięcy; do 9 kg).

Krok 2 Z fotelika dziecko może korzystać od momentu gdy może samodzielnie wstać do 26 kg.

Maksymalna waga sprawdzona to 26 kg. Nie zostawiaj dziecka bez opieki.

Uwaga! Zawsze należy używać systemu zabezpieczenia.

Gwarancja i serwis

Krzesełko Nuna Leaf jest objęte roczną gwarancją. W przypadku wykrycia wad produktu w okresie gwarancji należy skontaktować się ze sklepem, w którym nabyto produkt. Jeśli sklep nie będzie w stanie udzielić pomocy, skontaktuje się z lokalnym dystrybutorem marki Nuna. Należy pamiętać, że w przypadku zgłoszenia gwarancyjnego konieczne będzie podanie numeru modelu i numeru seryjnego umieszczonych z tyłu metalowej konstrukcji. Aby zarejestrować produkt, należy odwiedzić witrynę **nuna.eu**

Gwarancja obowiązuje przez jeden rok od daty nabycia produktu. Gwarancja obejmuje naprawę produktu, lecz nie jego wymianę ani zwrot. Gwarancja nie ulega przedłużeniu w przypadku dokonania naprawy. Firma Nuna zastrzega sobie prawo do wprowadzania zmian w projekcie produktu bez konieczności aktualizacji produktów już wytworzonych.

Ostrzeżenia

- ! Nigdy nie pozostawiaj dziecka bez opieki.
- ! Maksymalna masa użyta podczas testów to 26 kg.
- ! Ten produkt jest przeznaczony dla dzieci od urodzenia do momentu, kiedy zaczynają siedzieć prosto lub wspinać się bez pomocy.
- ! Ten produkt nie jest przeznaczony do snu przez dłuższy czas.
- ! Stawianie leżaczka na podwyższeniu, np. na stole grozi niebezpieczeństwem.
- ! Zawsze używaj pasów bezpieczeństwa.
- ! **Ryzyko uduszenia:** Nigdy nie stawiaj leżaczka na miękkiej powierzchni (łóżko, kanapa, poduszka), ponieważ może się on przewrócić i spowodować uduszenie.
- ! Nie przenosić trzymając za ramę.
- ! Po zmontowaniu podnieś siedzisko, aby sprawdzić czy jest ono prawidłowo zamocowane do podstawy.
- ! Ten produkt nie zastępuje kołyski ani łóżeczka. Jeżeli dziecko potrzebuje snu, umieść je w odpowiedniej kołysce lub łóżeczku.
- ! Nie używaj produktu, jeżeli którykolwiek z elementów jest uszkodzony lub zgubiony.
- ! Nie używaj akcesoriów ani części zamiennych innych niż dopuszczone przez producenta.

Bezpečnost a doporučení

Před použitím lehátka Nuna Leaf si přečtěte následující pokyny.

Bezpečnost je pro nás velmi důležitá. Můžeme vás proto ujistit, že naše výrobky vyhovují příslušným normám a že prošly řádnými bezpečnostními zkouškami.

Tento výrobek je patentován.

Máte-li nějaké dotazy nebo připomínky týkající se lehátka Nuna Leaf, sdělte nám je na našem webu nuna.eu. Rádi si je přečteme.

Leaf byl testován pro dvě použití. Tento produkt je v souladu s EN12790 od narození do 6 měsíců nebo 9 kg. Tento produkt není doporučen dětem, které mohou být samy (v průměru 6 měsíců) nebo těm, které nechodí. Tento produkt byl testován FCBA a je v souladu se standardem NF D60-300 Části 1 a 2. Může se používat když dítě začíná chodit dokud nedosáhne 26 kg.

Důležité upozornění!

Uschovejte pro budoucí použití!

Krok 1 Tento produkt je určen pro použití od narození do té doby, kdy dítě může samo stát nebo může lézt bez pomoci.

Není doporučen pro děti které se mohou samy zvednout (přibližně 6 měsíců; do 9 kg).

Krok 2 Můžete dítě nechat používat tuto sedačku od doby kdy začne chodit, než dosáhne 26 kg.

Maximální testovaná váha je 26 kg. Nenechávejte dítě bez dozoru.

Pozor! Vždy používejte připevňovací systém.

Záruka a servis

Na lehátko Nuna Leaf se vztahuje jednoletá záruka. Pokud se na výrobku projeví závada během záruční doby, obraťte se na svého prodejce. Pokud vám prodejce nebude schopn pomoci, bude kontaktovat místního zástupce společnosti Nuna. V případě uplatnění záruky budete požádáni o číslo modelu a sériové číslo výrobku, která se nacházejí na zadní části kovového rámu. Výrobek zaregistrujte na našich webových stránkách nuna.eu

Záruka platí ode dne zakoupení výrobku po dobu jednoho roku. Záruka vám poskytuje právo na opravu, ale ne na výměnu výrobku nebo vrácení peněz. Záruka nebude prodloužena ani v případě, že byly provedeny opravy. Společnost Nuna má právo zlepšovat design výrobků bez nutnosti aktualizovat dříve vyrobené výrobky.

Varování

- ! Nikdy nenechávejte dítě bez dozoru.
- ! Maximální testovaná hmotnost je 26 kg.
- ! Výrobek používejte od narození dítěte až do doby, kdy dítě dokáže vzpřímeně sedět nebo bez pomoci z lehátka vylézt.
- ! Tento výrobek není určen pro dlouhý spánek.
- ! Použití tohoto výrobku na vyvýšené ploše, např. na stole, je nebezpečné.
- ! Vždy používejte zachytňový systém.
- ! **Nebezpečí udušení:** Nikdy nepokládejte lehátko na měkký povrch (postel, pohovku nebo polštář). Může se překlopit a způsobit udušení dítěte.
- ! Nepřenášejte uchopením za rám lehátka.
- ! Po sestavení s lehátkem zacloumejte, abyste ověřili, zda je řádně zajištěno k základně.
- ! Výrobek nemá nahrazovat dětskou postýlku ani klasickou postel. Pokud potřebuje dítě spát, přemístěte je do vhodné dětské postýlky nebo klasické postele.
- ! Nepoužívejte výrobek, pokud je některá z jeho součástí zlomená nebo chybí.
- ! Nepoužívejte příslušenství ani náhradní díly, které nebyly schváleny výrobcem.

Безопасность и рекомендации

Перед использованием Nuna Leaf обратите внимание на следующие моменты.

Безопасность очень важна для нас, и вы можете быть уверены, что наши товары соответствуют требованиям надлежащих стандартов безопасности, и что они были тщательно протестированы.

Данный товар запатентован.

Если у вас есть вопросы или комментарии, касающиеся Nuna Leaf, мы с удовольствием читаем их на нашей домашней странице по адресу nuna.eu

Лист испытывался для двух применений. Этот продукт соответствует EN12790 с рождения до 6 месяцев или 9 кг. Этот продукт не рекомендуется детям, которые могут самостоятельно сидеть (в среднем 6 месяцев) или тем, которые не могут ходить. Этот продукт испытан FCBA и соответствует частям 1 и 2 стандарта NF D60-300. Его можно использовать, когда ребенок ходит и весит до 26 кг.

Важно! Сохраните для дальнейшего использования!

Прочитайте все инструкции перед сборкой и использованием товара.

Этап 1: Этот продукт предназначен для использования с рождения ребенка до времени, когда он сможет сидеть вертикально или вылезать без поддержки.

Не рекомендуется ребенку, который садится самостоятельно (возрастом около 6 месяцев или до 9 кг).

Этап 2: Вы можете позволить своему ребенку пользоваться этим стульчиком как только он начнет ходить, имея вес не более 26 кг.

Максимальный испытанный вес - 26 кг. Никогда не оставляйте своего ребенка без присмотра.

Предупреждение! Всегда используйте систему безопасности.

Гарантия и обслуживание

На кресло «Leaf» компании Nuna предоставляется гарантия на один год. Если в течение гарантийного периода обнаружился дефект изделия, обратитесь к своему продавцу. Если продавец не может вам помочь, обратитесь к региональному дистрибьютору компании Nuna. Обратите внимание, что при подаче претензии на качество изделия в течение гарантийного периода необходимо указать номер модели и серийный номер, которые расположены на задней стороне металлической рамы. Чтобы зарегистрировать свое изделие, зайдите на веб-сайт nuna.eu

Гарантия вступает в силу со дня продажи изделия и действует в течение одного года. Гарантия предоставляет вам право на ремонт изделия, но не на его обмен или возврат. Гарантия не продлевается даже в том случае, если производился ремонт изделия. Компания Nuna оставляет за собой право на изменение дизайна изделия без обязательств обновления ранее произведенных изделий.

Внимание

- ! Никогда не оставляйте ребенка без присмотра.
- ! Максимальный протестированный вес составляет 26 кг.
- ! Данное изделие предназначено для детей от момента рождения и до того момента, когда ребенок сможет сидеть прямо или вылезать без посторонней помощи.
- ! Этот товар не предназначен для длительных периодов сна.
- ! Опасно использовать этот товар на высоких поверхностях, например, на столе.
- ! Всегда используйте ремни безопасности.
- ! **Опасность удушения:** Никогда не используйте этот товар на мягкой поверхности (кровать, диван, подушка), т.к. он может перевернуться и вызвать удушение.
- ! Не переносите товар за раму сиденья.
- ! После сборки этого изделия потяните за сиденье, чтобы убедиться, что оно прочно прикреплено к основанию.
- ! Этот товар не является заменителем обычной или детской кроватки. Если вашему ребенку необходим сон, поместите его в подходящую обычную или детскую кроватку.
- ! Не используйте этот товар, если у него сломаны или отсутствуют детали.
- ! Используйте только те аксессуары или сменные детали, которые рекомендованы производителем.

Ασφάλεια και προειδοποιήσεις

Παρακαλούμε προσέξτε τα παρακάτω πριν χρησιμοποιήσετε το Nuna Leaf.

Η ασφάλεια είναι πολύ σημαντική για εμάς και μπορείτε να είστε σίγουροι ότι τα προϊόντα μας τηρούν τα αντίστοιχα πρότυπα και ότι έχουν δοκιμαστεί διεξοδικά σχετικά με την ασφάλεια.

Το προϊόν αυτό είναι πατενταρισμένο.

Εάν έχετε οποιοσδήποτε ερωτήσεις ή σχόλια σε σχέση με το Nuna Leaf, θα χαρούμε να τα ακούσουμε μέσω της ιστοσελίδας μας nuna.eu

Εγγύηση και σέρβις

Το Nuna Leaf καλύπτεται από εγγύηση ενός έτους. Εάν το προϊόν αυτό παρουσιάσει ελάττωμα κατά την περίοδο ισχύος της εγγύησης, παρακαλού με επικοινωνήστε με τον πωλητή. Εάν ο πωλητής δεν είναι σε θέση να σας βοηθήσει, θα έρθουν σε επαφή με τον τοπικό αντιπρόσωπο της Nuna. Παρακαλούμε έχετε υπόψη σας ότι ο αριθμός μοντέλου και σειράς που βρίσκονται κάτω από το πίσω μέρος του μεταλλικού πλαισίου θα χρειαστούν σε περίπτωση απαιτήσεων με βάση την εγγύηση. Για να δηλώσετε το προϊόν σας, παρακαλούμε επισκεφτείτε την ιστοσελίδα μας στην nuna.eu

Η εγγύηση ισχύει από την ημερομηνία αγοράς του προϊόντος και για ένα έτος. Η εγγύηση σας παρέχει το δικαίωμα επισκευής αλλά όχι αλλαγής ή επιστροφής του προϊόντος. Η εγγύηση δε θα παραταθεί ακόμη και εάν πραγματοποιηθούν κάποιες επισκευές. Η Nuna έχει το δικαίωμα να βελτιώσει το σχεδιασμό του προϊόντος χωρίς καμία υποχρέωση να αναβαθμίσει τα προϊόντα που κατασκευάστηκαν προηγουμένα.

Σημαντικό ! Φυλάξτε για μελλοντική αναφορά!

Διαβάστε όλες τις οδηγίες πριν τη συναρμολόγηση και χρήση του προϊόντος.

Το προϊόν αυτό προορίζεται για χρήση από τη γέννηση μέχρι που το μωρό να μπορεί να καθίσει ή να βγει μόνο του χωρίς βοήθεια. Το μέγιστο δοκιμασμένο βάρος είναι 15kg. Ποτέ μην αφήνετε το παιδί σας χωρίς επίτηρηση.

Προειδοποίηση

- ! Ποτέ μην αφήνετε το παιδί χωρίς επίτηρηση. Το μέγιστο δοκιμασμένο βάρος είναι 26kg.
- ! Το προϊόν αυτό προορίζεται για χρήση από τη γέννηση μέχρι που το μωρό να μπορεί να καθίσει ή να βγει μόνο του χωρίς βοήθεια.
- ! Το προϊόν αυτό δεν προορίζεται για παρατεταμένες περιόδους ύπνου.
- ! Είναι επικίνδυνη η χρήση του προϊόντος αυτού σε υπερυψωμένες επιφάνειες, π.χ. τραπέζι.
- ! Πάντοτε χρησιμοποιείτε το σύστημα συγκράτησης.
- ! **Κίνδυνος ασφυξίας:** Ποτέ μη χρησιμοποιείτε σε μια μαλακή επιφάνεια (κρεβάτι, καναπέδες, μαξιλάρι), διότι το προϊόν μπορεί να ανατραπεί και να προκαλέσει ασφυξία.
- ! Μη μεταφέρετε κρατώντας από το πλαίσιο του καθίσματος.
- ! Μετά τη συναρμολόγηση, τραβήξτε επάνω το κάθισμα για να εξασφαλίσετε ότι είναι σωστά ασφαλισμένο στη βάση.
- ! Το προϊόν αυτό δεν προορίζεται για αντικατάσταση κούνιας ή κρεβατιού. Εάν το παιδί σας πρέπει να κοιμηθεί, τότε θα πρέπει να το βάλετε σε μια κατάλληλη κούνια ή ένα κρεβάτι.
- ! Μη χρησιμοποιήσετε το προϊόν εάν οποιοδήποτε εξάρτημα έχει σπάσει ή λείπει.
- ! Μη χρησιμοποιείτε αξεσουάρ ή ανταλλακτικά άλλα από εκείνα που εγκρίνει ο κατασκευαστής.

Varnost in priporočila

Pred uporabo ležalnika Nuna Leaf upoštevajte naslednje napotke.

V našem podjetju je varnost izjemno pomembna, zato ste lahko prepričani, da so naši izdelki skladni z ustreznimi standardi in da smo njihovo varnost temeljito preverili.

Izdelek je zaščiten s patentom.

V primeru kakršnih koli vprašanj ali pripomb v zvezi z ležalnikom Nuna Leaf obiščite naše spletno mesto **nuna.eu**

Leaf je bil preizkušen za dve uporabi. Ta izdelek je v skladu z EN12790 in je namenjen od rojstva do 6 mesecev ali 9 kg. Ta izdelek ni priporočljiv za otroke, ki lahko samostojno sedijo (povprečno 6 mesecev) ali tisti, ki ne morejo hoditi. Ta izdelek je bil preizkušen FCBA in je v skladu z NF D60-300 (del 1 in 2). Lahko se uporablja, ki otrok začne iti dokler ne dosežejo 26 kg.

Pomembno! Shranite ta navodila za prihodnjo uporabo.

Pred sestavljanjem in uporabo izdelka preberite vsa navodila.

1. korak. Ta izdelek je namenjen uporabi od rojstva do ki otrok lahko stoji samostojno ali se lahko vstati brez pomoči.

Ni priporočljivo za otroke, ki lahko stoji brez pomoči (približno 6 mesecev; do 9 kg).

2. korak. Dovolite otroku uporabiti sedež od trenutka, ki začne hoditi do 26 kg.

Preizkušena največja masa 26 kg. Ne puščajte otrok brez nadzora.

Pozor! Vedno uporabljajte sistem za fiksiranje.

Garancija in servis

Ležalnik Nuna Leaf ima enoletno garancijo. Če se na izdelku pojavi napaka v garancijskem roku, se obrnite na prodajalca. Če vam prodajalec ne bo mogel pomagati, bo stopil v stik z lokalnim distributerjem izdelkov Nuna. V primeru garancijskega zahtevka boste potrebovali številko modela in serijsko številko, ki sta na hrbtni strani kovinskega okvirja. Za registracijo svojega izdelka obiščite našo spletno mesto **nuna.eu**

Garancija začne veljati z dnevom nakupa in velja eno leto. Garancija vam daje pravico do popravila izdelka, ne pa zamenjave ali vračila izdelka. Garancija se ne podaljša, tudi če je bilo opravljeno kakšno popravilo. Nuna ima pravico, da izboljša obliko izdelka brez obveznosti, da posodobijo izdelke, izdelane v preteklosti.

Opozorila

- ! Otroka nikoli ne pustite brez nadzora.
- ! Največja testirana teža otroka je 26 kg.
- ! Ta izdelek je namenjen za uporabo otroka od rojstva, pa dokler ne sedi vzravnano ali se vzpenja brez pomoči.
- ! Izdelek ni namenjen daljšemu spanju.
- ! Izdelek je nevarno uporabljati na dvignjeni površini, npr. na mizi.
- ! Vedno uporabite varnostne pasove.
- ! **Nevarnost zadržitev:** Izdelka ne uporabljajte na mehkih površinah (postelji, sedežni garnituri, blazini), saj se lahko prevrne in povzroči zadržitev otroka.
- ! Izdelka ne prenašajte tako, da ga držite za ogrodje sedeža.
- ! Ko sestavite izdelek, sedež povlecite navzgor in se tako prepričajte, da je dobro pritrjen na podnožje.
- ! Izdelek ne nadomesti zibelke ali postelje. Za spanje otroka je treba uporabiti primerno zibelko ali posteljo.
- ! Izdelka ne uporabljajte, če so posamezni deli poškodovani ali manjkajo.
- ! Ne uporabljajte dodatkov ali nadomestnih delov, ki jih ni odobril proizvajalec izdelka.

Säkerhet och rekommendationer

Observera följande innan du börjar använda Nuna Leaf.

Säkerhet är mycket viktigt för oss och vi garanterar att våra produkter uppfyller alla relevanta säkerhetsdirektiv och att säkerheten noggrant har testats.

Produkten är patenterad.

Om du har några frågor eller kommentarer angående Nuna Leaf, ta kontakt med oss via vår hemsida nuna.eu.

Leaf testades för två ändamål. Denna produkt överensstämmer med EN12790 från födelse till 6 månader eller 9 kg. Denna produkt rekommenderas inte för barn som kan stå ensamma (i genomsnitt 6 månader) eller för de som inte kan gå. Denna produkt har testats av FCBA och är i enlighet med NF D60-300 standarden, Delen 1 och 2. Kan också användas sedan barnet börjar gå tills det når 26 kg.

VIKTIGT! SPARA BRUKSANVISNINGEN FÖR FRAMTIDA REFERENS!

Läs alla instruktioner innan du sätter ihop och börjar använda produkten.

Steg 1 Denna produkt är avsedd att användas från födelse tills barnet står eller kan klättra utan hjälp.

Rekommenderas inte för barn som kan höja sig själva (ca 6 månader; upp till 9 kg).

Steg 2 Du kan låta ditt barn använda denna stolen när det börjar gå tills barnet når 26 kg.

Testad maxvikt är 26 kg. Lämna inte barn utan uppsikt.

Varning! Använd alltid fasthållningsanordning.

Varning

- ! Lämna aldrig barnet utan tillsyn.
- ! Max testad vikt 26 kg.
- ! Den här produkten är till för spädbarn och tills barnet kan sitta upprätt eller kan klättra upp utan hjälp.
- ! Produkten är inte avsedd att användas under längre stunder eller som sovplats.
- ! Det är farligt att använda produkten på en upphöjd yta, t.ex. ett bord.
- ! Använd alltid selen.
- ! **Risk för kvävning:** Använd aldrig produkten på en mjuk yta (säng, soffa, kudde). Produkten kan välta och förorsaka kvävning.
- ! Bär inte produkten genom att hålla i sitsens ram.
- ! Efter att produkten har satts ihop, dra ordentligt i sitsen för att kontrollera att den är ordentligt fäst vid ramen.
- ! Produkten kan inte ersätta en barnsäng.
- ! Om barnet behöver sova ska det placeras i en lämplig säng.
- ! Använd inte produkten om delar är skadade eller saknas.
- ! Använd inte andra tillbehör eller reservdelar än de som godkänts av tillverkaren.

Sikkerhet og anbefalinger

Vennligst les gjennom nedenstående informasjon før du tar i bruk Nuna Leaf [Løvsetet fra Nuna].

Sikkerhet er veldig viktig for oss, og du kan være trygg på at våre produkter oppfyller alle relevante standarder og at de har gjennomgått grundige sikkerhetstester.

Dette produktet er patentert.

Dersom du har spørsmål om Nuna Leaf [Løvsetet fra Nuna], eller ønsker å kommentere det, kan du benytte vårt nettsted **nuna.eu**.

The Leaf har blitt testet for to bruksmåter. Dette produktet overholder EN12790 fra fødselen til 6 måneder eller 9 kg. Dette produktet anbefales ikke for barn som kan sitte uten støtte (ca. 6 måneder) eller for dem som ikke kan gå. Dette produktet har blitt testet av FCBA og overholder standarden NF D60-300 del 1 og 2. Det kan brukes fra når barnet går opptil 26 kg.

VIKTIG! OPPBEVARES FOR SENERE REFERANSE!

Les alle anvisningene før du monterer og tar i bruk produktet.

Trinn 1: Dette produktet er ment for bruk fra fødselen inntil barnet kan sitte uten støtte eller klatre ut uten hjelp.

Anbefales ikke for barn som kan sitte uten støtte (omtrent 6 måneder, opptil 9 kg).

Trinn 2: Du kan la barnet bruke denne stolen med en gang det kan gå, opptil 26 kg.

Høyeste testede vekt er 26 kg. Forlat aldri barnet uten tilsyn. Advarsel! Bruk alltid selen.

Advarsel

- ! Etterlat aldri barnet uten tilsyn.
- ! Maksimal testet vekt er 26 kg.
- ! Dette produktet er beregnet på bruk fra fødselen til barnet kan sitte oppreist uten hjelp, eller kan klatre ut uten hjelp
- ! Dette produktet er ikke egnet for lengre søvnperioder.
- ! Det er farlig å bruke dette produktet på høye flater, for eksempel bord.
- ! Bruk alltid selen.
- ! **Kvelningsfare:** Brukes aldri på et mykt underlag (seng, sofa, pute), siden produktet kan velte og føre til kvelning.
- ! Må ikke bæres etter seterammen.
- ! Etter montering dras i setet for å kontrollere at det er festet skikkelig til foten.
- ! Dette produktet er ikke en erstatning for en vogge eller seng. Dersom barnet trenger å sove, bør det legges i en egnet seng eller vogge.
- ! Produktet må ikke brukes når deler er ødelagt eller mangler.
- ! Det må kun benyttes tilbehør eller erstatningsdeler som er godkjent av fabrikanten.

Sikkerhed og anbefalinger

Du skal være opmærksom på følgende, før du begynder at bruge Nuna Leaf.

Vi prioriterer sikkerhed meget højt, og du kan være sikker på, at vores produkter overholder alle relevante standarder, og de er blevet grundigt testet med hensyn til sikkerhed.

Produktet er patenteret.

Hvis du har spørgsmål eller bemærkninger med hensyn til Nuna Leaf, hører vi det gerne, og du kan sende dem via vores hjemmeside nuna.eu

Leaf er testet for 2 anvendelse. Dette produkt er i overensstemmelse med EN12790 fra fødsel til 6 måneder eller 9 kg. Dette produkt anbefales ikke for børn som kan stå selv (i gennemsnit i alderen af 6 måneder) eller dem som kan ikke gå selv. Dette produkt har været testet af FCBA og er i overensstemmelse med standarden NF D60-300 Del 1 og 2. Kan bruges fra det øjeblik barnet kan gå til den når 26 kg i vægt.

VIGTIGT! GEM BRUGSVEJLEDNINGEN TIL SENERE BRUG!

Læs alle instruktioner, før produktet samles og bruges.

Trin 1 Dette produkt er til brug fra fødsel til det øjeblik barnet kan stå selv eller klatre uden hjælp.

Produktet anbefales ikke for børn som kan selv stå op (ca. 6 måneder eller frem til 9 kg)

Trin 2 De kan tillade barnet benytte stolen fra det øjeblik den kan gå til den vejer 26 kg.

Den højeste teste vægt er 26 kg. Efterlad ikke barnet uden opsyn.

Pas på ! Man skal altid benytte fastgørelsessystemet.

Advarsel

- ! Barnet må ikke efterlades uden opsyn.
- ! Den maksimalt testede vægt er 26 kg
- ! Dette produkt er beregnet til brug fra barnets fødsel og til, det kan sidde op eller kan klatre ud uden hjælp.
- ! Produktet er ikke beregnet til længere tids søvn.
- ! Det er farligt at bruge produktet på en forhøjet overflade, f.eks. et bord.
- ! Brug altid fastgøringsremmene.
- ! **Risiko for kvælning:** Produktet må ikke bruges på en blød overflade (seng, sofa, pude), fordi produktet kan vælte og forårsage kvælning.
- ! Må ikke bæres ved at holde i sæderammen.
- ! Efter samling skal man løfte op i sædet for at kontrollere, at det sidder godt fast på fodstykket.
- ! Produktet er ikke ment som erstatning for en (tremme) seng. Hvis barnet skal lægges hen for at sove, bør det lægges i en rigtig (tremme)seng.
- ! Produktet må ikke bruges, hvis dele er defekte eller mangler.
- ! Brug kun det tilbehør og de reservedele, som er godkendt af fabrikanten.

Turvallisuus ja suositukset

Lue alla esitetyt ohjeet ennen Nuna Leafin käyttöönottoa.

Turvallisuus on meille hyvin tärkeää, ja käyttäjänä voit luottaa siihen, että tuotteemme täyttävät asianmukaiset standardit ja että niille on tehty perusteelliset turvatestit.

Tämä tuote on patentoitu.

Jos sinulla on kysymyksiä tai huomautuksia Nuna Leaf sitteristä, kuulemme ne mielellämme. Voit ottaa meihin yhteyttä verkkosivumme nuna.eu kautta.

Malli Leaf on testattu kahteen käyttötarkoitukseen. Tämä tuote täyttää EN12790-normin syntymästä aina 6 kuukauden ikään tai 9 kg painoon asti. Tätä tuotetta ei suositella lapsille jotka osaavat istua yksinään (keskimäärin 6 kuukauden ikäisille) tai niille, jotka eivät pysty kävelemään. Tämän tuotteen on testannut FCBA, ja se täyttää standardin NF D60-300 osat 1 & 2. Sitä voidaan käyttää siitä asti, kun lapsi osaa kävellä, aina 26 kg painon saavuttamiseen asti.

TÄRKEÄÄ! SÄILYTÄ NÄMÄ OHJEET VASTAISUUDEN VARALLE!

Lue ohjeet ennen sitterin kokoamista ja käyttöä.

Vaihe 1: Tämä tuote on tarkoitettu käytettäväksi syntymästä alkaen siihen asti, kunnes lapsi kykenee istumaan pystyasennossa tai pystyy kiipeämään pois ilman apua.

Ei suositella lapselle, joka osaa istua yksinään (ikä suunnilleen 6 kuukautta; paino 9 kg:aan asti).

Vaihe 2: Voit antaa lapsesi käyttää tätä tuolia heti kun hän osaa kävellä, aina 26 kg painon saavuttamiseen asti.

Suurin testattu paino on 26 kg. Älä milloinkaan jätä lastasi ilman valvontaa.

Varoitus! Käytä aina turvakiinnikejärjestelmää.

Varoitus

- ! Älä koskaan jätä lasta ilman valvontaa.
- ! Testattu enintään 26 kilon painoisille lapsille.
- ! Tämä tuote on tarkoitettu käytettäväksi lapsen syntymästä siihen asti kun lapsi pystyy istumaan ilman tukea tai kiipeämään itse istuimesta.
- ! Tätä tuotetta ei ole tarkoitettu pidempiaikaiseen nukkumiseen.
- ! Älä sijoita sitteriä pöydälle tai muille korkeille tasoille, sillä se on vaarallista.
- ! Käytä turvavyötä aina.
- ! **Tukehtumisvaara:** Älä koskaan sijoita sitteriä pehmeälle alustalle (sängylle, sohvalle tai tyynylle), sillä se voi kaatua ja aiheuttaa tukehtumisvaaran.
- ! Älä kanna sitteriä pitämällä kiinni sen istuinosan rungosta.
- ! Kun sitteri on koottu, varmista että istuinosa on kiinnitetty kunnolla jalkaosaan. Voit varmistaa sen vetämällä istuinosaa ylöspäin.
- ! Tuotetta ei ole tarkoitettu korvaamaan sänkyä. Jos lapsesi tarvitsee unta, laita hänet sänkyyn.
- ! Älä käytä tätä tuotetta, jos sen jokin osa on viallinen tai puuttuu.
- ! Käytä tuotteessa vain valmistajan hyväksymiä varusteita ja varaosia.

Ďakujeme, že ste si vybrali značku Nuna

Život s dieťaťom vyžaduje, aby ste boli odborníkom na dve veci naraz – a zároveň držali dieťa.

Pružiacia sedačka Nuna Leaf™ predstavuje skutočne jedinečné riešenie prirodzeného kĺzavého pohybu. Je navrhnutý tak, aby upokojovalo a uvoľnilo vaše dieťa. Jediným jemným zatlačením vytvoríte dieťaťu uvoľňujúce prostredie. Pohyb je prirodzenejší, než kolísanie a natriasanie.

Pružiacia sedačka je absolútne bezpečná, ľahko sa používa a vzhľadovo sa hodí k vášmu domácejmu interiéru.

Keď je vaše dieťa šťastné a v pohodlí, je čas oddýchnuť si.

Bezpečnosť a doporučení

Čo treba mať na pamäti pred použitím pružiacej sedačky Nuna.

Bezpečnosť je pre nás veľmi dôležitá a môžete si byť istí, že naše produkty spĺňajú všetky patričné štandardy a že bola dôkladne testovaná ich bezpečnosť.

Tento produkt je patentovaný.

Ak máte otázky alebo pripomienky k pružiacej sedačke Nuna, radi sa s nimi zoznámime na našej webovej stránke

DÔLEŽITÉ ! UCHOVAJTE PRE BUDÚCE POUŽITIE!

Pred montážou a používaním produktu si prečítajte všetky pokyny.

Tento produkt je určený pre deti od narodenia až do veku, v ktorom dokážu bez pomoci sedieť rovno alebo sa vyšplhať. Maximálna testovaná hmotnosť je 26 kg. Nikdy nenechávajte dieťa bez dozoru.

Varovania

- ! Nikdy nenechávajte dieťa bez dozoru.
- ! Maximálna testovaná hmotnosť je 15 kg.
- ! Tento produkt je určený pre deti od narodenia až do veku, v ktorom dokážu bez pomoci sedieť rovno alebo sa vyšplhať.
- ! Tento produkt nie je určený na dlhšie obdobie spánku.
- ! Používanie tohto produktu na naklonenom povrchu, napr. na stole, je nebezpečné.
- ! Vždy použite systém obmedzenia pohybu.
- ! **Riziko udusenía:** Nikdy nepoužívajte na mäkkom povrchu (posteľ, gauč, vankúš), pretože môže dôjsť k prevrhnutiu a uduseniu.
- ! Pri manipulovaní nedržte sedačku za rám.
- ! Po zostavení zatlačte na sedačku, aby ste zaistili jej správne zaistenie do podstavca.
- ! Tento produkt nenahrádza detské lôžko ani postieľku. Ak bude chcieť dieťa spať, mali by ste ho umiestniť do vhodného lôžka alebo postieľky.
- ! Tento produkt nepoužívajte, ak sú niektoré diely zlomené alebo chýbajú.
- ! Nepoužívajte príslušenstvo ani náhradné diely iné než tie, ktoré sú schválené výrobcom.

Záruka a servis

Na pružiacu sedačku Nuna sa vzťahuje jednoročná záruka. Ak tento produkt javí známky opotrebovania počas záručnej lehoty, obráťte sa na predajcu. Ak vám predajca nebude môcť pomôcť, skontaktujte sa s miestnym distribútorom značky Nuna. Nezabudnite, že pri reklamácii budete potrebovať číslo modelu a sériové číslo na zadnej strane kovového rámu. Ak chcete zaregistrovať váš produkt, môžete tak urobiť na našej webovej stránke **nuna.eu**

Záruka začne plynúť od dátumu zakúpenia produktu a platí po dobu jedného roka. Záruka vám poskytuje právo opravy, ale nie právo výmeny produktu či vrátenia peňazí. Záruka nebude predĺžená ani po vykonaní opráv. Spoločnosť Nuna má právo vylepšiť návrh produktu bez nutnosti aktualizácie produktov vyrobených predtým.

안전 및 권고 사항

Nuna Leaf를 사용하기 전에 다음의 참고 사항을 반드시 읽고 숙지하십시오.

본 제품은 사용자의 안전을 가장 중시하여 설계되었으며, 관련 표준과 안전에 대한 엄격한 테스트를 거쳤기 때문에 안심하시고 사용할 수 있습니다.

본 제품은 특허를 취득한 제품입니다.

Nuna Leaf와 관련하여 문의 사항이나 기타 의견이 있으시면 언제든지 웹사이트 , **nuna.eu**를 통해 알려주시기 바랍니다.

Nuna Leaf는 두 가지 용도의 시험을 거쳤습니다. 본 제품은 EN12790을 준수하며 6개월이나 9kg용입니다. 본 제품은 혼자 앉을 수 있는 아기(평균 6개월)나 걸을 수 없는 아기에게 권장하지 않습니다. 본 제품은 FCBA 시험을 거쳤으며 NF D60-300 Part 1 & 2 표준을 준수하고 있습니다. 아기가 걸을 수 있으며 체중이 26kg 이하일 때 사용할 수 있습니다.

중요! 나중에 쉽게 참조할 수 있도록 설명서를 잘 보관해 두십시오!

1단계: 본 제품은 아기가 태어나서부터 곧게 앉을 수 있거나 도움 없이 기어 다닐 수 있을 때까지 사용할 수 있습니다.

혼자 앉을 수 있는 아기(약 6개월)나 체중이 9kg 이상일 때에는 권장하지 않습니다.

2단계: 아기가 걷기 시작하고 체중이 26kg일 때 사용할 수 있습니다.

시험을 거친 최고 무게가 26kg입니다. 절대로 돌보는 사람 없는 상태로 내버려 두지 마십시오.

경고! 항상 안전장치 시스템을 사용하십시오.

경고

- ! 어린이 혼자 두지 마십시오.
- ! 최대 허용 증량은 26kg입니다
- ! 본 제품은 신생아들이 똑바로 앉을 수 있거나 도움을 받지 않고 기어 다닐 수 있는 용도로 제작되었습니다.
- ! 본 제품은 장시간 수면을 취할 수 있도록 고안된 것이 아닙니다.
- ! 테이블과 같이 높은 곳에서 본 제품을 사용하는 것은 위험합니다.
- ! 항상 고정 시스템을 사용하십시오.
- ! 질식 위험: 제품이 기울어져 아기가 질식할 수 있으므로 절대 부드러운 표면(침대, 소파, 쿠션)에서 사용하지 마십시오.
- ! 시트 프레임에 잡고 운반하지 마십시오.
- ! 조립 후, 의자를 당겨 의자가 밑판에 제대로 고정되었는지 확인하십시오.
- ! 본 제품을 간이 침대나 침대로 대신 사용해서는 안됩니다. 어린이가 수면을 취해야 할 경우에는 적절한 침대를 사용하십시오.
- ! 구성부품이 파손되었거나 없는 경우에는 제품을 사용하지 마십시오.
- ! 제조업체에서 승인한 것을 제외한 부속품이나 교체품은 사용하지 마십시오.

安全與建議事項

使用本產品之前，請注意以下須知：

我們非常重視產品安全，並保證本產品符合相關產品安全性能的規範和測試。

本產品受專利保護。

若您對本產品有任何意見與疑問，請隨時至以下網站與我們聯絡，我們會樂意解答與回覆 nuna.eu

注意! 請妥善保存本說明書 以備不時之需。

組裝和使用本產品之前，請務必詳細閱讀說明書。

本產品僅限新生兒到可自行坐立或獨立爬行的寶寶使用。
最大測試重量為26公斤。不得讓寶寶在無人看護下使用本產品。

警告

- ! 不得讓寶寶在無人看護下使用本產品。
- ! 最大測試重量為26公斤。
- ! 本產品僅限新生兒到可自行坐立或獨立爬行的寶寶使用。
- ! 本產品不適合寶寶長時間睡眠使用。
- ! 請勿將本產品放置於高平面(如桌面)。
- ! 寶寶務必全程使用安全帶。
- ! 請勿將本產品放置於柔軟表面(如床、沙發、坐墊)，因產品可能翻覆，導致寶寶窒息的意外發生。
- ! 請勿以抓住葉狀座椅框架的方式搬運本產品。
- ! 組裝本產品後，請試將座椅往上拉起，以確定座椅與底座已安裝連接妥當。
- ! 本產品不等同於睡箱或床。若您的寶寶需要睡眠，請將他/她放置於適當的睡箱或床。
- ! 若有任何零件遺失或毀損，請馬上停止使用本產品。
- ! 本產品只能使用 Nuna 製造商提供的配件與零件。

保固與服務

本產品享有一年的保固期限。

產品於保固期間內發生問題，請與零售商聯絡；若零售商無法提供服務，他們會連絡當地的 Nuna 經銷商。產品型號與生產序號標示於底座下方，當有保固服務需求時，這些資訊是需要的。

請至 nuna.eu 登記您購買的產品。

保固始於產品購買日，有效期限一年，保固期限內，我們提供維修服務，但不提供產品退換。

保固期限不會因零件更換或維修而延長。

Nuna 有權利針對產品進行改善設計，但對於在此之前製造的產品，則無更換之義務。

注意！请妥善保存本说明书 以备不时之需。

组装和使用本产品之前，请务必仔细阅读说明书。

本产品仅供自出生起至可坐直身体或独立爬行的宝宝使用。
最大测试重量为26公斤。不得让宝宝在无人看护之下使用本产品。

警告

- ! 不得让宝宝在无人看护下使用本产品。
- ! 最大测试重量为26公斤。
- ! 本产品仅供自出生起至可坐直身体或独立爬行的宝宝使用。
- ! 本产品不适合宝宝长时间睡眠使用。
- ! 请勿将本产品放置于高平面上(如桌面)。
- ! 宝宝务必一直使用安全带。
- ! 请勿将本产品放置于柔软表面(如床、沙发、坐垫)，因产品可能翻覆导致宝宝窒息的意外发生。
- ! 请勿以抓住叶状座椅框架的方式搬运本产品。
- ! 组装本产品后，请试将座椅往上拉起，以确定座椅与底座已安装连接妥当。
- ! 本产品不等同于睡箱或床。若您的宝宝需要睡眠，请将他/她放置于适当的睡箱或床。
- ! 若有任何零件遗失或毁损，请马上停止使用本产品。
- ! 本产品只能使用 **Nuna** 制造商提供的配件与零件。

保修与服务

本产品享有一年的保修期限。

产品于保修期间内发生问题，请与零售商联络；若零售商无法提供服务，他们会联络当地的 **Nuna** 经销商。产品型号与生产序号标示于底座下方，当有保修服务需求时，这些信息是需要的。

请至 **nuna.eu** 登记您购买的产品。

保修始于产品购买日，有效期限一年，保修期限内，我们提供维修服务，但不提供产品退换。

保修期限不会因零件更换或维修而延长。

Nuna 有权利针对产品进行改善设计，但对于在此之前制造的产品，则无更换之义务。

Notes

Notes

