

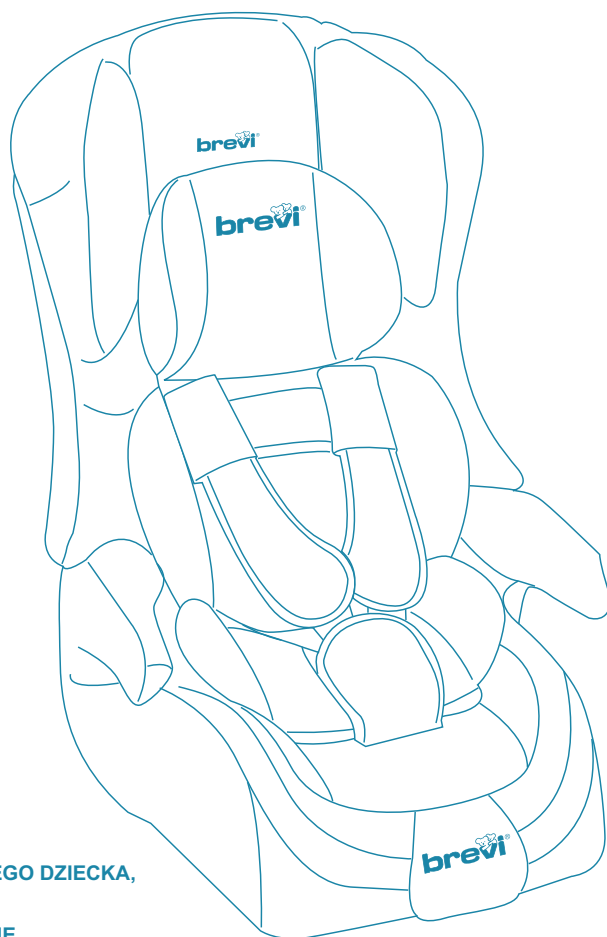

IMPORTANTE: LEGGERE ATTENTAMENTE, CONSERVARE PER FUTURA CONSULTAZIONE.

ATTENZIONE! Seggiolino auto per bambini per il trasporto di bambini in auto da 9 a 36 kg. Gruppi 1, 2 e 3 (approssimativamente da 9 mesi a 11 anni).

Categoria UNIVERSALE: Fissaggio tramite le cinture di sicurezza a 3 punti, con arrotolatore, del veicolo.



- I** SEGGIOLINO AUTO PER BAMBINI,
GRUPPI 1, 2, e 3: Istruzioni d'uso
- GB** CAR SEAT FOR CHILDRENS,
Groups 1, 2 and 3: Instructions for use
- D** KINDER-AUTOSITZ,
Gruppe 1, 2 und 3: Gebrauchsanweisung
- F** SIÈGE AUTO POUR ENFANTS,
Groupe 1, 2 e 3: Notice d'emploi
- E** SILLA DE AUTO PARA NIÑOS,
Grupo 1, 2 y 3: Instrucciones de uso
- P** CADEIRA AUTO PARA CRIANÇAS,
Grupo 1, 2 e 3: Instruções de utilização
- PL** FOTELIK SAMOCHODOWY DLA TWOJEGO DZIECKA,
Grupa 1, 2 i 3: Instrukcja użycia
- RUS** ДЕТСКОЕ АВТОМОБИЛЬНОЕ СИДЕНИЕ,
Группы 1, 2, до 3: Инструкция по применению
- S** BILBARNSTOL,
Grupp 1, 2 och 3: Bruksanvisning
- GR** ΚΑΘΙΣΜΑΤΑΚΙ ΑΥΤΟΚΙΝΗΤΟΥ ΓΙΑ
ΠΑΙΔΙΑ, Ομάδες 1, 2 και 3: Οδηγίες χρήσεως

ECE R44/04

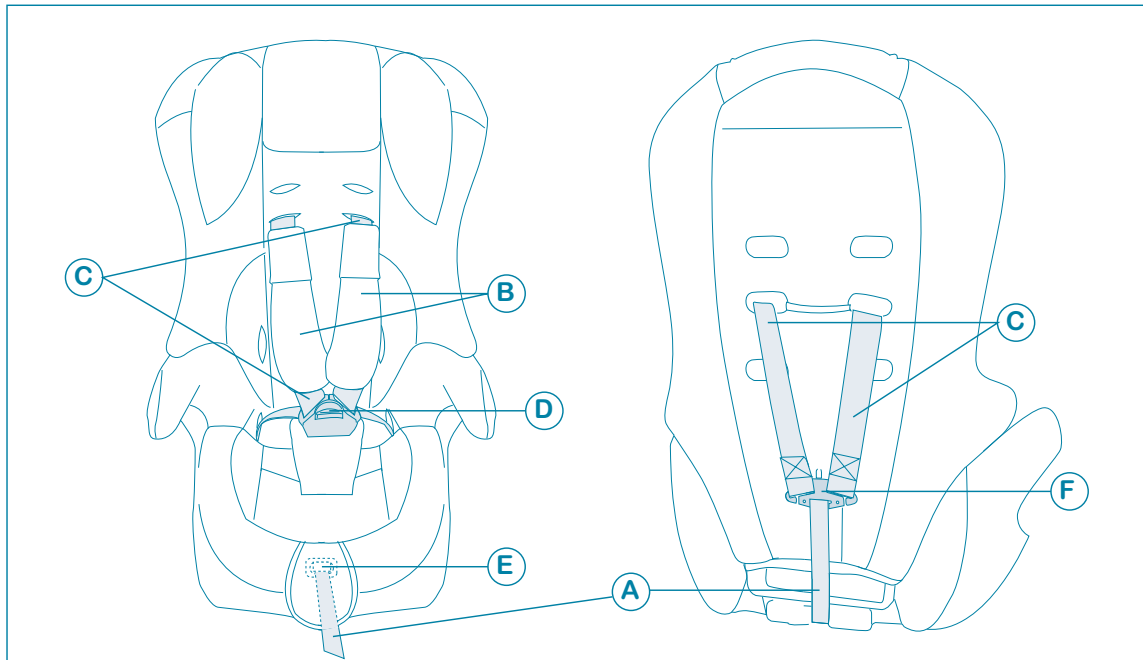

ITALIANO

- A. Cinghia di regolazione
- B. Spallacci
- C. Cinture
- D. Fibbia
- E. Pulsante di rilascio/allentamento cinture
- F. Connettore gruppo cinture

FRANÇAIS

- A. Sangle de réglage du harnais
- B. Épaulettes de protection
- C. Ceintures
- D. Boucle du harnais
- E. Bouton de relâchement/desserrage des harnais
- F. Connecteur groupe ceintures

POLSKI

- A. Pas regulacji uprzęży
- B. Ochraniacze
- C. Pasy
- D. Klamra uprzęży
- E. Przycisk zwalnający/rozluźniający pasy
- F. Łącznik układu pasów

ΕΛΛΗΝΙΚΑ

- A. Προσαρμογή ιμάντα για τη ρύθμιση της ομάδας ζωνών

ENGLISH

- A. Harness adjustment belt
- B. Shoulders' protections
- C. Safety harnesses
- D. Buckle
- E. Harness release/loosen button
- F. Harness group connector

ESPAÑOL

- A. Cinta de regulación del arnés
- B. Protecciones de los Hombros
- C. Cinturones
- D. Hebilla del arnés
- E. Pulsador de liberación/aflojamiento de las correas
- F. Conector grupo cinturones

РУССКИЙ

- A. Плечевые ремни безопасности Регулировка
- B. Плеч защиты
- C. ремни
- D. пряжка
- E. кнопка освобождения/ослабления ремней
- F. соединитель крепления группы ремней

Τυραντες

- C. ζώνες
- D. Πόρπη της ομάδας ζωνών

DEUTSCH

- A. Riemen für Gurteneinstellung
- B. Schulterschutz
- C. Gurte
- D. Gurtenschnalle
- E. Taste zum Verriegeln/Lösen der Gurte
- F. Steckverbinder Gurtgruppe

PORTUGUÊS

- A. Cinto de regulação do arnés
- B. Protecções dos ombros
- C. Cintos
- D. Fivela do arnés
- E. Botão para libertar/afrouxar os cintos
- F. Conector do grupo dos cintos

SVENSKA

- A. Rem för justering av säkerhetsbältet
- B. Axelskydd
- C. Bälten
- D. Säkerhetsbältets spänne
- E. Knapp som släpper loss/spänner fast bältena
- F. Låstunga på bältena

- E. Κουμπί απελευθέρωσης/χαλάρωσης των ιμάντων
- F. Συνδετήρας ομάδας ζωνών

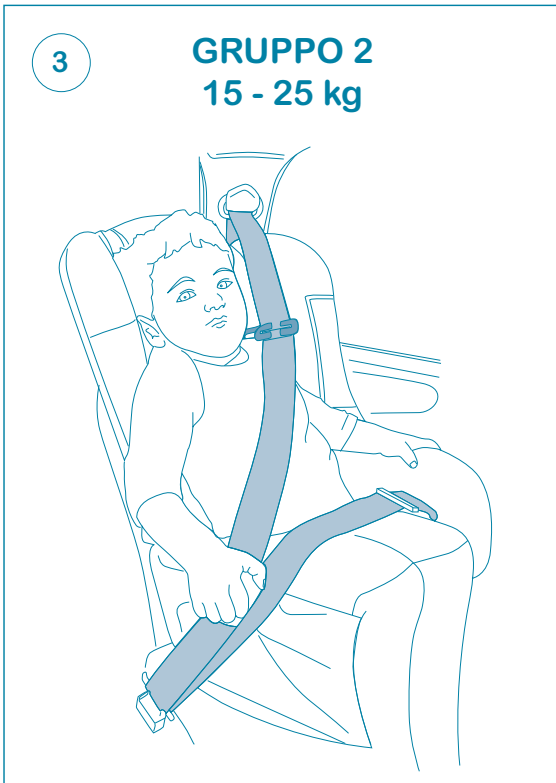
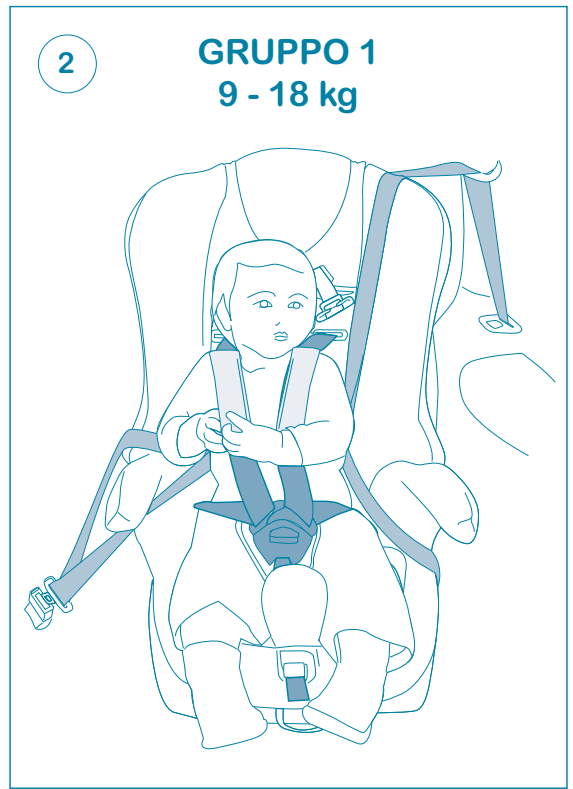
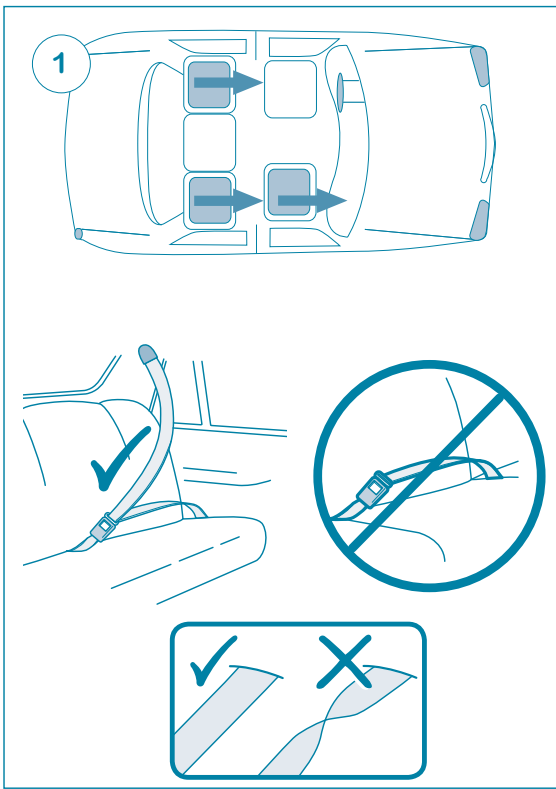

GRUPPO 1 9 - 18 kg

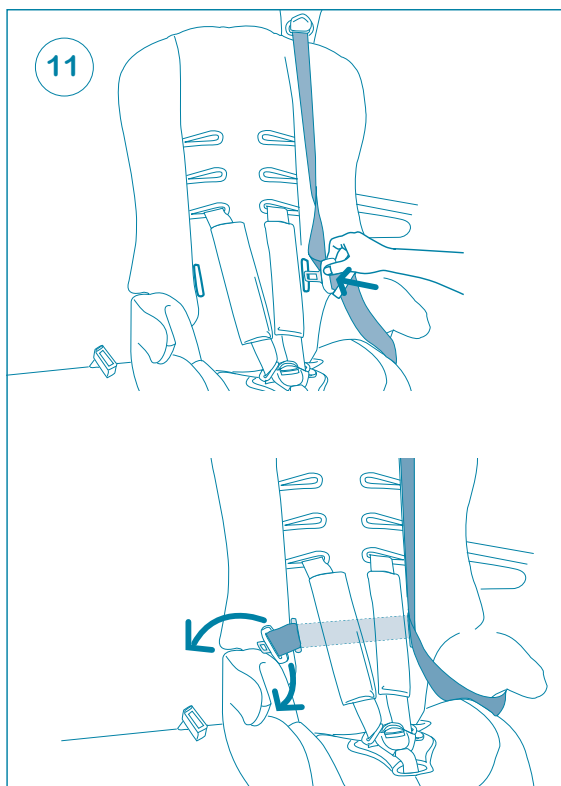
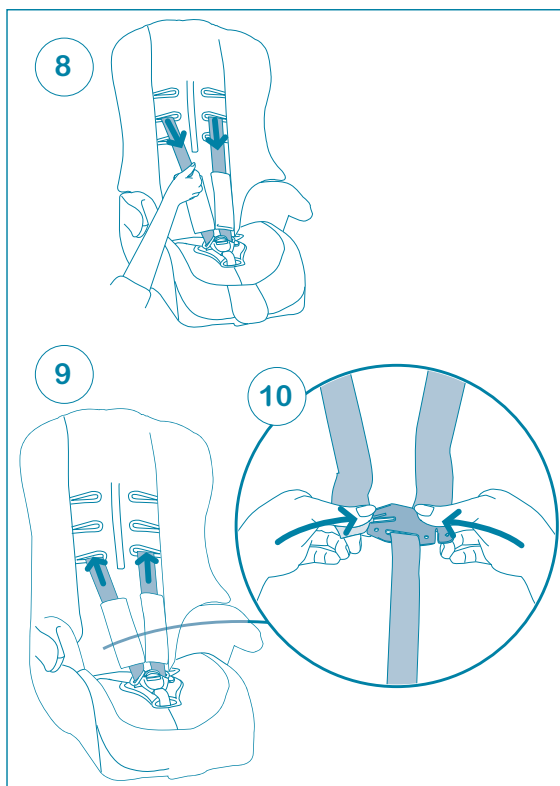
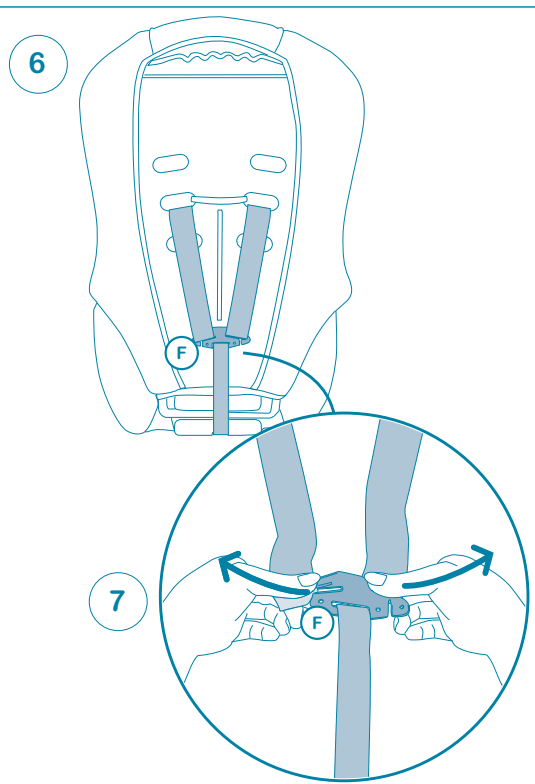
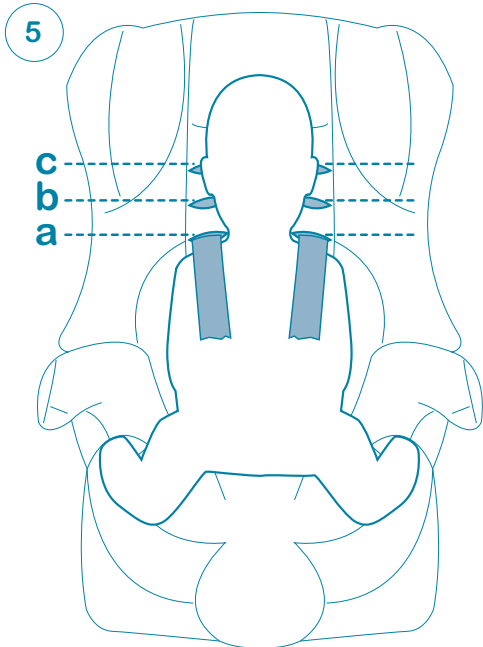

12

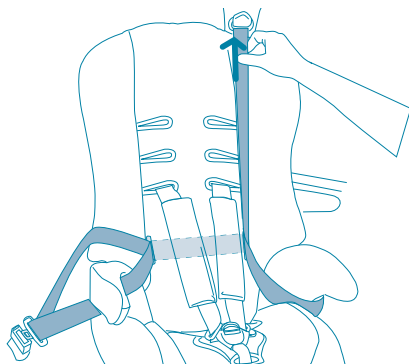
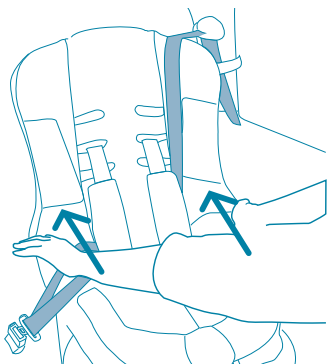
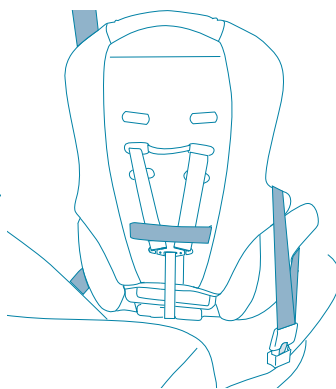
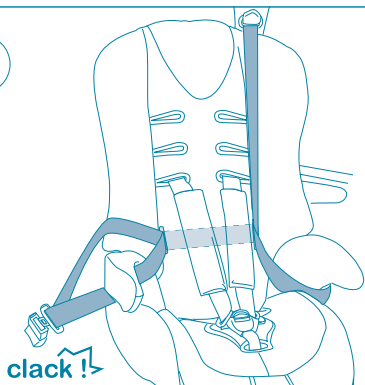

13

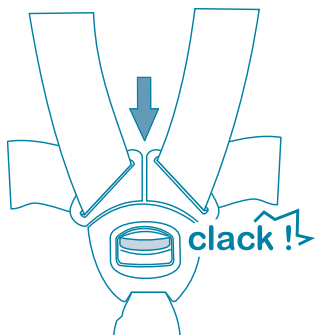
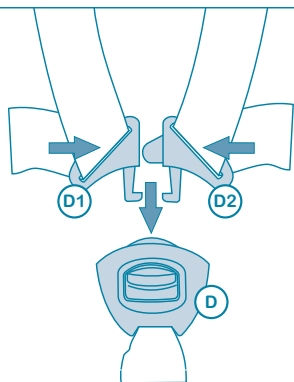

14

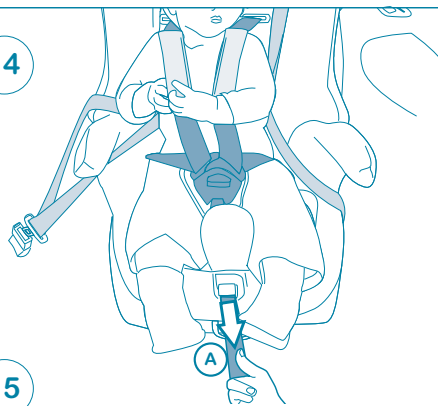

15

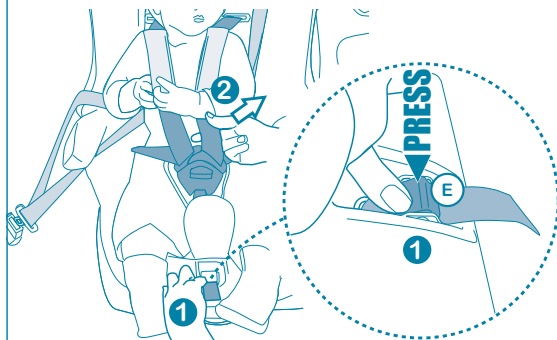

GRUPPO 2
15 - 25 kg

16

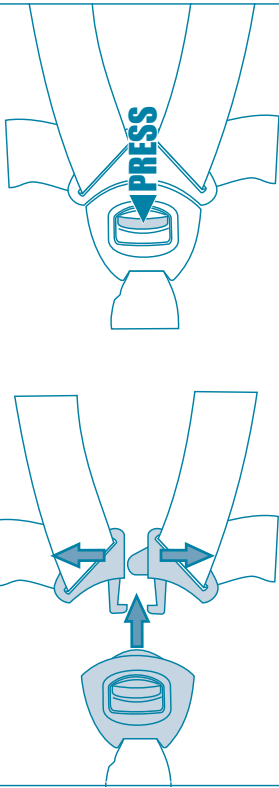

17

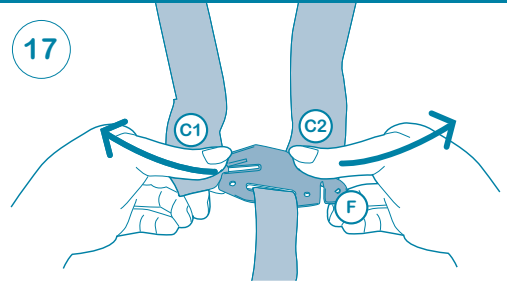

17a

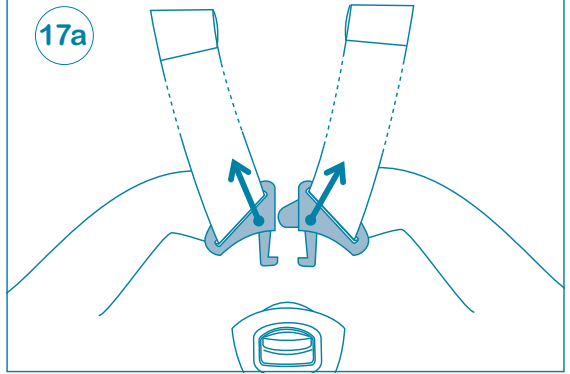

17b

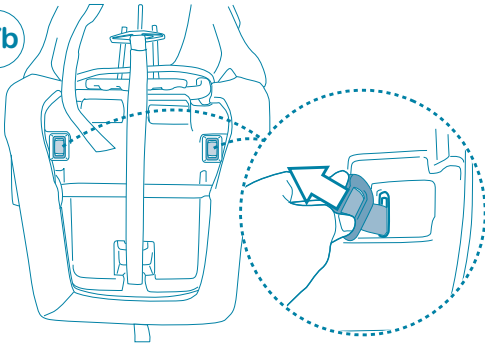

18

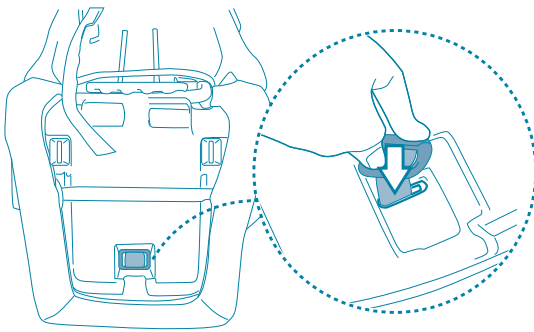

18a

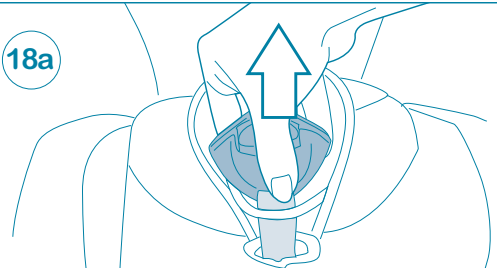

19

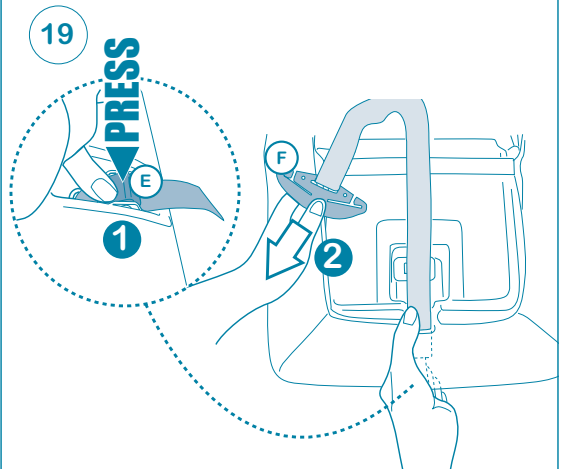

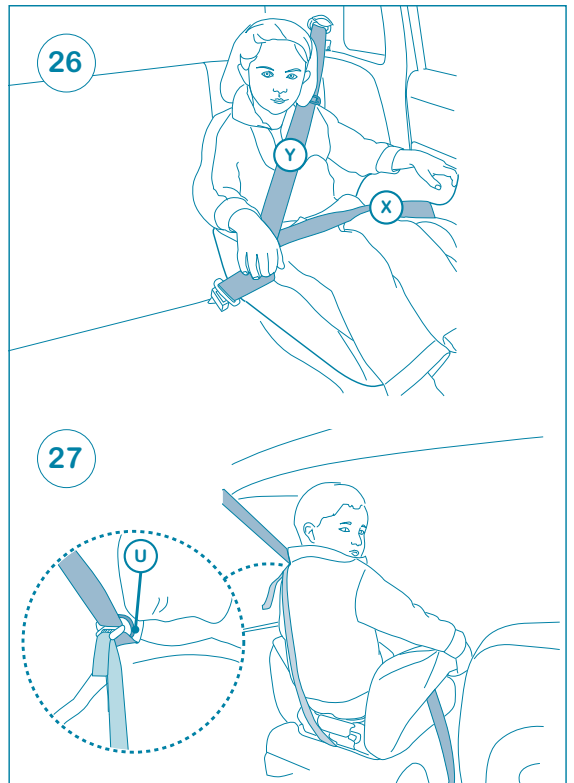
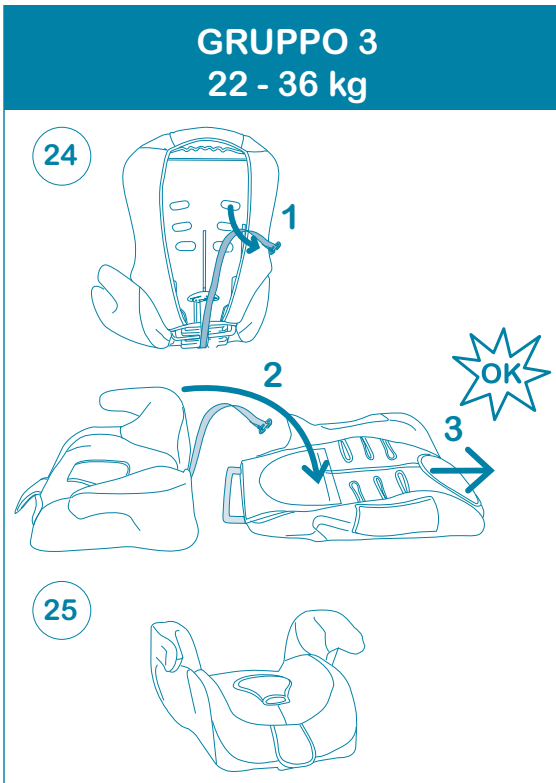
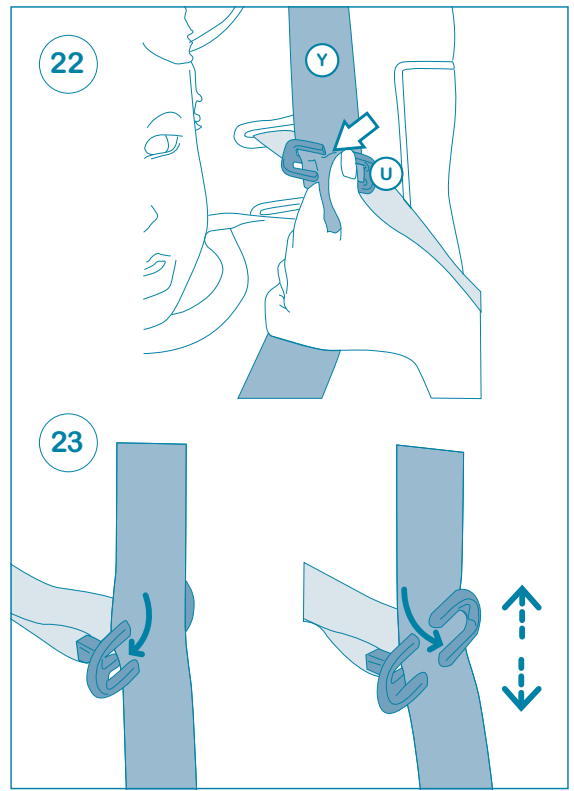
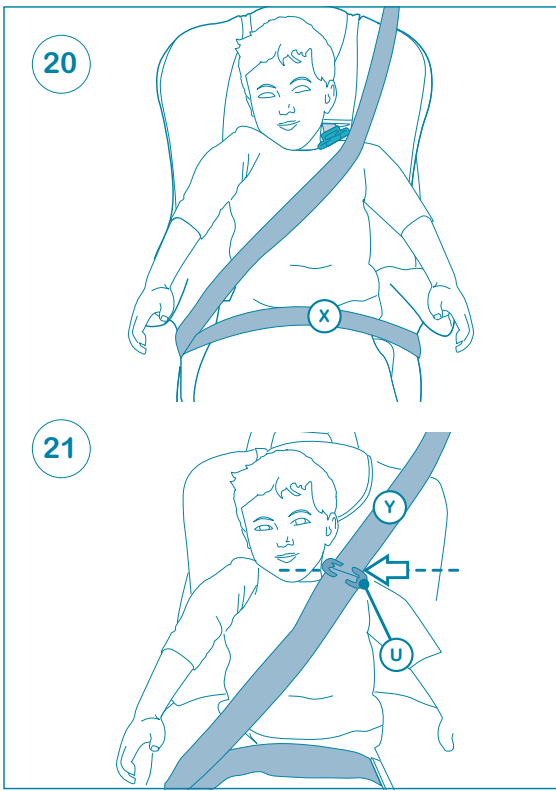

28

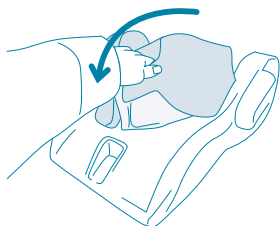
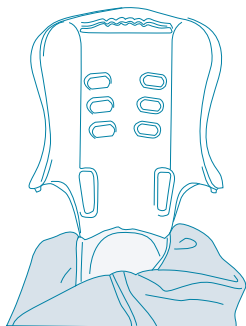
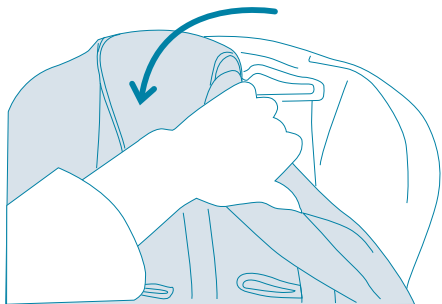

Gentile cliente,

La ringraziamo per aver scelto il seggiolino auto per bambini TOURING, Gruppi 1,2,3.

La sicurezza dei bambini è vitale quando si viaggia in automobile. Niente è più importante che garantire la sicurezza del bambino durante il viaggio. Tutti i seggiolini auto per bambini Brevi sono rigorosamente testati secondo le più recenti "Norme di Sicurezza Europee". Tutto questo conferisce a questo seggiolino auto la massima sicurezza ed il massimo confort, posizionandolo fra i migliori seggiolini disponibili sul mercato.

INFORMAZIONI GENERALI

Informazioni sul prodotto

Il seggiolino auto per bambini è omologato conformemente alla Normativa Europea "ECE R44/04" come:

- **gruppo 1, per bambini con peso da 9 a 18 kg (fig. 2)**
- **gruppo 2, per bambini con peso da 15 a 25 kg (fig. 3 e 4)**
- **gruppo 3, per bambini con peso da 22 a 36 kg (fig. 4).**

AVVISO

- TOURING è un seggiolino auto per bambini di ritenuta "Universale", omologato secondo la normativa ECE R44/04 e può essere installato sulla maggior parte dei veicoli, ma non su tutti.
- Per una corretta installazione verificare sul manuale del veicolo che sia dichiarato adatto per l'installazione di seggiolini auto per bambini di categoria "Universale" per il Gruppo di età corrispondente (Gruppi 1, 2, 3).
- In caso di dubbio, contattare il rivenditore oppure Brevi.
- Assicurarsi che questo seggiolino auto per bambini sia installato correttamente, secondo le istruzioni di questo manuale d'uso. Adatto unicamente per l'utilizzo su autoveicoli provvisti di cinture di sicurezza approvate secondo il regolamento UN/CEE n°16 o equivalente, a 3 punti statiche o con arrotolatore.

AVVERTENZE

Cosa fare

- Prima di procedere all'installazione del seggiolino auto per bambini leggere attentamente le istruzioni, una scorretta installazione non garantisce la giusta sicurezza al vostro bambino e può rivelarsi pericolosa.
- Utilizzare il seggiolino auto per bambini esclusivamente rivolto nella direzione di marcia del veicolo (fig.1).
- Conservare questo libretto in un posto sicuro.
- Una volta installato TOURING sul sedile dell'auto, assicurarsi che nessuna parte delle cinture di sicurezza dell'auto sia rimasta incastrata nella porta dell'auto e tra le parti mobili del sedile.
- Ogni volta che viene utilizzato TOURING, controllare che il seggiolino auto per bambini sia saldamente fissato in posizione e verificare la corretta tensione della cintura di sicurezza che lo blocca.
- Ogni volta che viene installato TOURING, verificare che le cinture di sicurezza del veicolo non siano attorcigliate.
- Ogni volta che il bambino viene posizionato nel seggiolino auto per bambini TOURING, assicurarsi che la cintura di sicurezza

sia adeguatamente regolata e la fibbia sia chiusa correttamente.

- Una lunga esposizione alla luce diretta del sole riscalda molto l'interno del veicolo; per evitare il surriscaldamento del seggiolino auto per bambini e possibili scottature al bambino, si consiglia di proteggere il seggiolino auto per bambini con un telo o un asciugamano.
- Controllare regolarmente che il seggiolino auto per bambini non presenti segni di usura, specialmente la fodera, il gruppo cinture e la fibbia.
- Se il seggiolino auto per bambini mostra segni di deterioramento, rivolgersi al servizio post-vendita del rivenditore.
- Prima di mettersi in viaggio, assicurarsi che qualsiasi oggetto ed eventuali bagagli siano fissati saldamente all'interno dell'auto; in caso di incidente oggetti non fissati possono provocare ferite ai passeggeri.
- Per una maggiore sicurezza, se si viaggia con altri passeggeri, far sedere quelli più pesanti sui sedili anteriori e quelli meno pesanti sui sedili posteriori del veicolo; assicurarsi inoltre che ogni occupante sia allacciato correttamente con la propria cintura

Cosa NON fare

- Non utilizzare mai il seggiolino auto per bambini TOURING se non dopo averlo posizionato correttamente all'interno dell'auto utilizzando le cinture di sicurezza come indicato in questo libretto di istruzioni.
- Non disporre mai il seggiolino auto per bambini in senso opposto alla direzione di marcia o in senso trasversale.
- Per il corretto posizionamento di TOURING non inserire nessun tipo di imbottitura tra la base del seggiolino auto per bambini e il sedile del veicolo, qualsiasi spessore pregiudica la sicurezza del seggiolino auto per bambini.
- Non apportare aggiunte e/o modifiche di qualsiasi tipo al prodotto.
- Non utilizzare pezzi di ricambi non originali e che non siano forniti o raccomandati da Brevi.
- Eventuali modifiche al prodotto non autorizzate ne possono pregiudicare la sicurezza; soltanto Brevi è autorizzato ad apportare modifiche a questo seggiolino auto per bambini.
- Non lasciare mai il vostro bambino incustodito sul seggiolino auto per bambini o all'interno del veicolo.
- Non permettere mai ai bambini di giocare con il seggiolino auto per bambini.
- Non installare né rimuovere il seggiolino auto per bambini dall'auto con dentro il bambino.
- Non utilizzare mai il seggiolino auto per bambini senza la fodera. La fodera è parte integrante del dispositivo di ritenuta; pertanto, deve essere sostituita soltanto con altre fodere fornite o raccomandate da Brevi.
- Non fare entrare in contatto il seggiolino auto per bambini con acidi, solventi e altre sostanze corrosive.
- La fibbia del seggiolino auto per bambini non è pienamente a prova di manomissione; si deve quindi dissuadere i bambini dal giocare con essa.
- Non utilizzare questo seggiolino auto per bambini come se fosse un giocattolo o come un seggiolino per uso domestico.
- Non utilizzare il seggiolino auto per bambini quando troppo logorato dall'uso o a seguito di un incidente.

In caso d'emergenza

In caso d'emergenza, per liberare velocemente il vostro bambino dalle cinture del seggiolino auto premere il pulsante rosso posto

sulla fibbia del gruppo cinture (fig. 16).

Attenzione: La fibbia è un componente fondamentale del seggiolino auto per bambini; dissuadete il bambino dal giocare con essa.

Un seggiolino auto per bambini coinvolto in un incidente, anche leggero (oltre i 10 Km/h) **DEVE** sempre essere sostituito con uno nuovo; infatti anche se non mostra apparenti segni di danneggiamento, potrebbe aver subito dei colpi che ne hanno modificato le condizioni necessarie per garantire la massima sicurezza in caso di un successivo incidente e risultare quindi pericoloso per il vostro bambino. Per garantire la massima sicurezza e la giusta protezione al vostro bambino, non utilizzare o acquistare un seggiolino auto per bambini di seconda mano.

GRUPPO 1: da 9 a 18 kg, fig. 2

REGOLAZIONE DELLE CINTURE

Posizionare il seggiolino auto per bambini sul sedile della vettura adattandolo al sedile della stessa, far sedere il bambino e verificare che la posizione delle cinture sia corretta rispetto all'altezza delle sue spalle (fig. 5).

Per modificare la posizione delle cinture è necessario svincolare dalla fibbia metallica F, posta dietro lo schienale (fig. 6), le due estremità delle cinture (fig. 7); successivamente, sfilarle (fig. 8) e farle passare nelle nuove asole (fig. 9); ricongiungerle nuovamente nella fibbia metallica " F " (fig. 10).

Verificare il corretto montaggio tendendo le cinture.

INSTALLAZIONE PER L'UTILIZZO

Dopo aver regolato le cinture, procedere all'installazione del seggiolino sull'auto. Accertarsi che i componenti "sedile" e "schienale" siano ben accoppiati tra loro.

E' vietato utilizzare il seggiolino auto nel gruppo 1, qualora sedile e schienale fossero separati.

Il seggiolino auto per bambini deve essere fissato tramite la cintura di sicurezza dell'auto, come indicato nelle immagini 11 e 12. Assicurarsi che la cintura di sicurezza dall'auto non sia attorcigliata.

COME ALLACCIARE LE CINTURE

Collocare il bambino nel seggiolino auto, allacciare le cinture unendo le parti "D1" e "D2" e inserendole nella fibbia "D" sino a sentire chiaramente **"CLACK !"** (fig. 13).

Tirare la cinghia di regolazione del gruppo cinture "A", nella parte anteriore della seduta del seggiolino auto per bambini, fino a che le cinture siano adeguatamente aderenti al corpo del bambino, in modo confortevole (fig. 14); per allentare, azionare il pulsante "E" ed agire come in fig. 15.

Le cinture devono essere ben tese e non attorcigliate.

Prima di ogni viaggio regolare il tensionamento delle cinture in base ai vestiti indossati dal bambino. La regolazione con i vestiti invernali sarà troppo larga per un bambino che indossa vestiti estivi.

Per liberare il bambino dalle cinture, premere il pulsante rosso al centro della fibbia (fig. 16).

GRUPPO 2: da 15 a 25 kg, con utilizzo dello schienale, fig.3

Rimuovere il gruppo cinture prima dell'installazione del seggiolino auto per bambini. Utilizzare l'elemento guida cintura, con la cintura di sicurezza dell'auto.

COME TOGLIERE LE CINTURE

Per togliere le cinture è necessario scollegare le due estremità "C1" e "C2" dall'elemento "F" (fig. 17); estrarre entrambe le cinture dallo schienale, facendole scorrere attraverso le asole dello schienale; Togliere la cintura intergambale e le cinture delle spalle facendo passare i terminali attraverso le asole sotto la base della seduta e nella fodera della seduta stessa (fig.17a, 17b, 18, 18a); tenendo premuto il tasto "E" ed impugnando l'elemento "F" sfilare il tutto tirando verso l'alto (fig. 19).

INSTALLAZIONE PER L'UTILIZZO

Appoggiare il seggiolino sul sedile dell'automobile, far sedere il bambino ed agganciare la cintura di sicurezza dell'auto facendo passare la parte "X" nell'incavo sotto il bracciolo e sopra il bacino del bambino (fig. 20).

Tendere bene la cintura di sicurezza dell'auto ed assicurarsi che non sia attorcigliata.

Verificare che la parte diagonale "Y" della cintura di sicurezza dell'auto appoggi correttamente al centro della spalla del bambino.

Utilizzare il guida cintura "U" (posizionandolo in una delle asole dello schienale ed in corrispondenza della spalla del bambino) con il passaggio della cintura di sicurezza diagonale "Y" dell'auto (fig. 21).

Inserire la cintura di sicurezza diagonale "Y" dell'auto nel guida cintura "U" (fig. 22 e 23); infine, regolare tirando l'estremità del nastro che passa nel guida cintura.

GRUPPO 2: da 15 a 25 kg, senza schienale, fig. 4

GRUPPO 3: da 22 a 36 kg, fig. 4

Rimuovere il gruppo cinture prima dell'installazione del seggiolino auto per bambini, come visto nel capitolo precedente.

Per utilizzare il seggiolino auto è necessario togliere il suo schienale ed utilizzare solamente la seduta.

Per togliere lo schienale bisogna innanzitutto togliere l'elemento guida cintura dall'asola, successivamente reclinare lo schienale all'indietro come nella fig. 24 e tirarlo per separarlo dal sedile (fig. 25).

INSTALLAZIONE PER L'UTILIZZO

Appoggiare il seggiolino auto sul sedile dell'automobile, far sedere il bambino ed agganciare la cintura di sicurezza dell'auto facendo passare la parte "X" nell'incavo sotto il bracciolo e sopra il bacino del bambino (fig. 26).

Tendere bene la cintura di sicurezza dell'auto ed assicurarsi che non sia attorcigliata.

Verificare che la parte diagonale "Y" della cintura di sicurezza dell'auto appoggi correttamente al centro della spalla del bambino.

Utilizzare il guida cintura "U" (posizionandolo in corrispondenza della spalla del bambino) con il passaggio della cintura di sicurezza diagonale "Y" dell'auto (fig. 22). Inserire la cintura di sicurezza diagonale "Y" dell'auto nel guida cintura "U" (fig. 23). Infine, regolare tirando l'estremità del nastro che passa nel guida cintura.

LISTA DEI CONTROLLI FINALI

- Controllare che le cinture siano correttamente posizionate sulle spalle del bambino e che aderiscano comodamente al corpo del bambino.

- Verificare la corretta posizione della cintura di sicurezza del veicolo attorno al seggiolino auto per bambini.
- Verificare sempre che la cintura di sicurezza del veicolo non sia incastrata in alcun modo o attorcigliata.
- Controllare che le cinture del seggiolino auto per bambini siano correttamente regolate e tese.
- Controllare che la fibbia del gruppo cinture del seggiolino auto per bambini sia sempre correttamente allacciata.
- Verificare che la fibbia del gruppo cinture sia agganciata correttamente.
- Controllare regolarmente che gli elementi principali non abbiano subito danni.
- Verificare il funzionamento di tutti i componenti.
- Assicurarsi che il seggiolino auto per bambini non sia bloccato nella portiera, nelle guide del sedile, onde evitare rotture, danni, usura, ecc.

Promemoria: Non importa come un seggiolino auto per bambini sia stato progettato, se usato in modo scorretto, potrebbe non proteggere il bambino, in caso di incidente. Prima di mettersi in viaggio utilizzando il seggiolino auto per bambini, eseguire sempre tutti i controlli finali elencati in questo libretto di istruzioni.

TOGLIERE IL RIVESTIMENTO

Per togliere il rivestimento per il lavaggio, è necessario innanzi tutto togliere le cinture come descritto nel capitolo "COME TOGLIERE LE CINTURE".

In seguito si deve togliere lo schienale dalla seduta, reclinandolo all'indietro come nelle fig. 24 e tirarlo per separarlo dal sedile. Sarà quindi possibile togliere sia il rivestimento dello schienale, sia quello della seduta (fig. 28).

PULIZIA E MANUTENZIONE

Seguire le indicazioni di lavaggio riportate sull'etichetta di manutenzione presente sul prodotto. Non centrifugare non stirare e non usare solventi. Pulire le parti in plastica del seggiolino, strofinandole semplicemente con un panno umido, senza utilizzare solventi.

Avvertenza: non aggiungere né modificare il prodotto in alcun modo. Non usare mai parti di ricambio che non siano raccomandati o forniti da Brevi.

ATTENZIONE: PER EVITARE RISCHI DI SOFFOCAMENTO, TOGLIERE SEMPRE IL SACCO DI PLASTICA PRIMA DI UTILIZZARE IL PRODOTTO O TENERLO LONTANO DALLA PORTATA DEI BAMBINI, OPPURE DISTRUGGERLO.

ENGLISH

IMPORTANT: READ CAREFULLY. KEEP FOR FUTURE REFERENCE. WARNING! Child car seat for children weighing between 9 and 36 kg - Groups 1, 2 and 3 (approximately from 9 months to 11 years).

UNIVERSAL category: Secured through a 3 point harness system with inertia reel.

Dear Customer,

Thank you for choosing TOURING, Group 1, 2, 3 seat.

As every parent knows, your child's safety is vital when travelling

by car. Nothing is more important than ensuring that your child is secured and protected during the journey. All Brevi child car seats are rigorously tested to the very latest "European Safety Standards". To reach this Standard each child car seat has to pass a stringent series of tests. All of this ensures that you can be confident that your child car seat is one of the safest and most comfortable child car seats available.

GENERAL INFORMATION

Product Information

The car seat is type-approved in compliance with European Standard ECE R44/04 as:

- **group 1 for children weighing between 9 and 18 kg (pic. 2)**
- **group 2 for children weighing between 15 and 25 kg (pic. 3 and 4)**
- **group 3 for children weighing between 22 and 36 kg (pic. 4)**

WARNING

- This is a "universal" child restraint. It is approved to ece regulation 44.04 for general use in vehicles and will fit most, but not all, car seats.
- A correct fit is likely if the vehicle manufacturer has declared in the vehicle hand book that the vehicle is capable of accepting "universal" child restraint for this age group.
- This child restraint has been declared "universal" under more stringent conditions than those applied to earlier designs which do not carry this notice.
- If in doubt, contact either the child restraint manufacturer or the retailer.

Only suitable if the vehicle is fitted with a 3-point static or 3-point retractor seat belts, approved to un/ece no. 16 or other equivalent standards.

WARNINGS

What to do

- Before fitting your child car seat, read these instructions carefully. Remember, an incorrect installation could be dangerous.
- Only use the child car seat facing the direction of travel of the vehicle (pic.1).
- Store this instruction booklet in a safe place.
- Ensure that once the child seat is fitted, none of its harness straps or of the child car seat belts can become trapped by the vehicle seat moving parts or the vehicle's door.
- Make sure every time you use the child car seat that the vehicle's seat belt is tight and the child car seat is held firmly in place.
- Check every time you fit the child seat that the vehicle seat belt has not become twisted.
- Check every time you place your child in the child car seat that the safety harness is properly adjusted and the buckle is correctly locked.
- Car interiors may become very hot when left standing in direct sunlight - it is therefore recommended that the child car seat, when not in use, is covered by a towel etc.; this prevents components, particularly those attached to the child seat, becoming

hot and burning the child.

- Regularly check the child car seat for signs of wear, especially the cover, the harness webbing and its buckle.
- Before travelling, check that luggage or any moving object, especially heavy or sharp objects, are secured in the car; loose objects are liable to cause injury in the event of an accident.
- If the child car seat shows signs of wear, contact the dealer's after-sales service centre.
- When travelling with other passengers, for safety reason, lighter occupants should be preferably in the rear of the vehicle and the heavier occupant in the front passenger seat; moreover, check that all passengers travelling with you have their seat belt fastened.
- Whenever the child car seat is left in the vehicle without the child in it, always ensure it is correctly fitted using the vehicle's seat belt, preventing it from being thrown about in an accident.

What not to do

- Never use the child seat without fastening the child's harness correctly and never attempt to use it without fastening it into the car, as described in these fitting instructions.
- Never place the child car seat facing opposite the direction of travel or sideways on the seat.
- Never place any padding between the base of the child car seat and the vehicle's seat, as this could impair the safety of the child car seat.
- Do not add to or modify this product, in any way.
- Never use spare parts that are not recommended or supplied by the manufacturer.
- Should any unauthorized modification be made to this child seat, its safety could be jeopardized; the manufacturer solely being authorized to make any modification.
- Do not leave a child unattended in the seat or in the vehicle, at any time.
- Never allow children to play with the child car seat.
- Never install nor take out of the car this child seat with your child in it.
- This child car seat must not be used without the cover.
- The seat cover should not be replaced with any other than the one recommended by the manufacturer, since the cover constitutes an integral part of this restraint.
- Do not allow your child car seat to come into contact with corrosive substances e.g. battery acid, solvents etc.;
- The buckle on the child car seat is not fully tamper proof; - you should dissuade your child from playing with it.
- Refrain from using it as a toy or as a seat at home.
- Never use this product if it has been in an accident, or if it has become badly worn.

In the event of an emergency

Press the red button on the buckle of the harness unit (pic. 16) to quickly release your child from the car seat harnesses.

Warning: The buckle is an important component of the child car seat; deter the child from playing with it. If your child car seat has been involved in an accident at a collision speed above 10 km/h, even though minor, you **MUST** dispose of it and purchase a new one; even if your child car seat shows no signs of damage, there may be weaknesses that you are unable to see; if this child car seat is involved in another accident it may fail to protect

your child. For this reason we suggest that you **NEVER** use or purchase a second hand child car seat.

GROUP 1: 9 to 18 kg, pic. 2

ADJUSTING THE HARNESSES

Place the car seat adjusting it to the seat and make sure that the harnesses are positioned correctly with respect to the height of the child's shoulders (pic. 5).

To change the position of the harnesses, release the two ends of the harnesses (pic. 7) from metal buckle F behind the backrest (pic. 6), pull them off (pic. 8) and pass them through the new slots (pic. 9); join them again in the metal buckle F (pic. 10). Stretch the harnesses to ensure they are installed correctly.

INSTALLATION FOR USE

Install the car seat once the harnesses are adjusted. Ensure that the "seat" and the "backrest" are coupled properly.

Do not use car seats in group 1 in the event of separate seat and backrest.

The car seat must be secured by means of the car's seat belt, as indicated in images 11 and 12.

Make sure that the car's seat belt is not twisted.

FASTENING THE HARNESSES

Place your baby in the car seat; fasten the harnesses by joining parts "D1" and "D2" and inserting them in buckle "D" until it clicks into position. (pic. 13).

Pull adjustment strap of harness unit "A" in the rear part of the car seat, until the harnesses properly adhere to the child's body in a comfortable way (pic. 14); to loosen it, activate button "E" and proceed as shown in pic. 15.

The harnesses must be taut and not twisted.

Before any car trip, adjust the tautness of the harnesses according to the baby's clothes. The adjustment with winter clothing will be too loose in the summer.

Press the red button at the centre of the buckle (pic. 16) to release the baby from the harnesses.

GROUP 2: 15 to 25 kg, with backrest, pic.3

Remove the harness group before installing the car seat. Use the belt guide with the car's seat belt.

REMOVING THE HARNESSES

To remove the harnesses, disconnect the two ends "C1" and "C2" from element "F" (pic. 17); remove both harnesses from the backrest, sliding them through the slots of the backrest. Remove the crotch strap and the shoulder straps passing the ends through the slots at the base of the seat and in its lining (pic.17a, 17b, 18, 18a); hold down button "E" and remove everything pulling upwards (pic. 19) whilst grasping element "F".

INSTALLATION FOR USE

Lay the seat on the car's seat, sit the baby down and fasten the seat belt passing part "X" in the groove under the armrest and over the baby's pelvis (pic. 20).

Stretch the car's seat belt and ensure it is not twisted.

Ensure that the diagonal part "Y" of the car's seat belt rests

correctly at the centre of the baby's shoulder.

Use belt guide "U" (positioning it in one of the slots on the backrest and in correspondence of the baby's shoulder) passing the diagonal part "Y" of the car's safety belt (pic. 21).

Insert the car's diagonal seat belt "Y" into guide "U" (pic. 22 pic23); finally, adjust by pulling the end of the band that passes through the belt guide.

GROUP 2: 15 to 25 kg, without backrest, pic. 4

GROUP 3: 22 to 36 kg, pic. 4

Remove the harness unit before installing the car seat, as shown in the previous chapter.

Remove the backrest and use only the seat.

To remove the backrest, remove the belt guide from the slot, recline the backrest as shown in pic. 24 and pull it off the seat (pic. 25).

INSTALLATION FOR USE

Lay the seat on the car's seat, sit the baby down and fasten the seat belt passing part "X" in the groove under the armrest and over the baby's pelvis (pic. 26).

Stretch the car's seat belt and ensure it is not twisted.

Ensure that the diagonal part "Y" of the car's seat belt rests correctly at the centre of the baby's shoulder.

Use belt guide "U" (positioning it in correspondence of the baby's shoulder) passing the diagonal part "Y" of the car's safety belt (pic. 22). Insert the car's diagonal seat belt "Y" into the belt guide "U" (pic. 23). Finally, adjust by pulling the end of the band passing through the belt guide.

FINAL CHECK-LIST

- Check that the harness shoulder straps are in the correct position for your child, firmly and comfortably fit on your child's body.
- Check that the vehicle's seat belt is correctly fitted around the child car seat.
- Check that the vehicle's seat belt has not become twisted or trapped in any way.
- Make sure all of the child car seat harnesses are properly adjusted and taut.
- Make sure the buckle of the child car seat's harness group is always properly fastened.
- Check that the buckle on the child seat safety harness is correctly locked.
- Check that the chest pads are always in the right position on your child's body.
- Check regularly all important parts for possible damage.
- Check the correct operation of all components.
- Check that the child seat does not get jammed in the car door, seat runners, etc., in order to prevent breakage, damage, wearing etc..

Remember: No matter how well a child car seat has been designed, if it is fitted in the vehicle incorrectly then it may fail to protect your child in the event of an accident. Before travelling using a "TOURING" child car seat, always carry out the final checks listed in this instructions booklet.

REMOVING THE LINING

To remove the lining to wash it, the first thing to do is remove the harnesses as described in the chapter "REMOVING THE HARNESSSES".

Then remove the backrest by reclining it as shown in pic. 24 and pull it off the seat. Now you can remove the lining of both the backrest and the seat (pic. 28).

CLEANING AND MAINTENANCE

Follow the washing instructions on the label of the product. Do not use the spin cycle, do not iron, and do not use solvents. Clean the plastic parts of the car seat by rubbing them with a damp cloth without using solvents.

Warning: Do not add to or modify this product in any way. Never use spare parts that are not recommended or supplied by the manufacturer.

WARNING: TO AVOID DANGER OF SUFFOCATION, REMOVE THIS PLASTIC BAG BEFORE USING THIS PRODUCT. THIS PLASTIC BAG SHOULD THEN BE DESTROYED OR KEPT AWAY FROM BABIES AND CHILDREN.

DEUTSCH

WICHTIG: FÜR SPÄTERE VERWENDUNG AUFBEWAHREN. SORGFÄLTIG LESEN. **ACHTUNG!** Sitz für die Beförderung von Kindern von 9 bis 36 kg im Auto - Gruppen 1, 2 und 3 (etwa von 9 Monaten bis 11 Jahren). **Kategorie UNIVERSAL:** Befestigung mittels Dreipunktgurten mit Gurtaufroller des Fahrzeugs.

Geschätzte Kundin, wir danken Ihnen für die Wahl eines Produkts Brevi.

Wie alle Eltern wissen, ist die Sicherheit Ihres Kindes vital, wenn es reist. Nichts ist wichtiger als sich zu versichern, dass Ihr Kind während der Reise sicher und geschützt ist. Alle Brevi Kinder-Autositze sind nach den neuesten europäischen Sicherheitsnormen getestet und zugelassen. Jeder Kindersitz muss sorgfältige Qualitätskontrollen bestehen, um diesen Normen entsprechen zu können. All das sichert Ihnen zu, dass Ihr Kinder-Autositz einer der sichersten und bequemsten auf dem Markt verfügbaren Modelle ist.

ALLGEMEINE INFORMATIONEN

Produktinformationen

- **Der Autokindersitz ist gemäß Europanorm "ECE R44/04" folgendermaßen zugelassen:**
- **Gruppe 1 für Kinder von 9 bis 18 kg (Abb. 2)**
- **Gruppe 2 für Kinder von 15 bis 25 kg (Abb. 3 und 4)**
- **Gruppe 3 für Kinder von 22 bis 36 kg (Abb. 4).**

HINWEISE

- Es handelt sich um eine "universale" Rückhaltevorrichtung für Kinder mit Prüfsiegel gemäß der Vorschrift ECE R44/04. Sie ist

für den allgemeinen Einsatz in Fahrzeugen geeignet und an die meisten, aber nicht alle Fahrzeugsitze anschließbar.

- Für eine perfekte Eignung muss der Autohersteller in seinem Fahrzeughandbuch erklärt haben, dass das Fahrzeug für den Einbau von "universalen" Rückhaltevorrückungen für Kinder im betreffenden Alter geeignet ist.
- Die Rückhaltevorrückungen werden als "universal" klassifiziert. Dies auf Grund der strengeren Prüfungskriterien als bei vorangehenden Modellen, die den vorliegenden Hinweis nicht besitzen.
- In Zweifelsfällen wenden Sie sich an den Hersteller der Vorrichtung oder an den Wiederverkäufer.
- Stellen Sie sicher, dass dieser Kindersitz entsprechend den Anweisungen in dieser Gebrauchsanleitung korrekt installiert ist. Nur geeignet für Fahrzeuge mit 3-Punkt-Sicherheitsgurten, die nach UN/CEE NR. 16 oder einem vergleichbaren Standard geprüft und zugelassen sind.

HINWEISE

Was Sie tun sollten

- Bitte diese Gebrauchsanleitung vor dem Einbau des Kinder-Autositzes sorgfältig lesen. Achten Sie auf den korrekten Einbau des Kinder-Autositzes im Wagen, um die Sicherheit Ihres Kindes zu gewährleisten.
- Verwenden Sie den Sitz ausschließlich in Fahrtrichtung des Fahrzeugs gewandt (Abb. 1).
- Bewahren Sie diese Anleitung an einem sicheren Ort.
- Nach Einbau des Kinder-Autositzes versichern Sie sich, dass Kinderrückhaltesystem nicht durch bewegliche Teile im Fahrzeuginnere oder durch Türen eingeklemmt ist.
- Bei Benutzung des Kinder-Autositzes, bitte kontrollieren Sie den Sicherheitsgurt. Dieser muss straff sein und der Kinder-Autositz muss fest in Position zurückgehalten sein.
- Achten Sie bei jedem Einbau darauf, dass der Sicherheitsgurt des Fahrzeugs nicht verdreht ist.
- Bei Benutzung des Kinder-Autositzes bitte achten Sie darauf, dass der Sicherheitsgurt angemessen geregelt und die Schnalle korrekt geschlossen ist.
- Eine lange direkte Sonneneinstrahlung heizt das Innere des Fahrzeugs auf. Wir empfehlen deshalb, den Kindersitz mit einem Tuch, Handtuch oder ähnlichem zu schützen, um eine Überhitzung und mögliche Verbrennungen des Kindes zu vermeiden.
- Prüfen Sie regelmässig nach, dass Ihr Kindersitz keine Beschädigungen aufweist, besonders Bezug, Gurten und Schnallen.
- Wenn der Sitz Zeichen von Verschlechterung aufweist, wenden Sie sich an den After-Sales-Service des Händlers.
- Stellen Sie vor der Abfahrt sicher, dass alle Gepäckstücke und anderen Gegenstände im Auto festgesichert sind. Bei Unfall könnten sie Verletzungen zu verursachen.
- Bei Reisen mit anderen Passagieren lassen Sie aus Sicherheitsgründen die leichteren Beifahrer immer hinten und die schwereren vorn sitzen: auch dafür sorgen, dass jeder Passagier mit seinem eigenen Sicherheitsgurt richtig gesichert ist.

Was Sie nicht tun sollten

- Verwenden Sie den Kindersitz nie mit losen Gurten oder ohne

ihr zuvor mit dem Sicherheitsgurt des Fahrzeuges ordnungsgemäss installiert zu haben, wie in dieser Anleitung gezeigt wird.

- Stellen Sie den Sitz niemals entgegen der Fahrtrichtung oder quer auf.
- Verwenden Sie keine Kissen oder andere Polster zwischen der Sitzbasis und dem Autositz: das könnte die Sicherheit des Kinderautositzes beeinträchtigen.
- Verwenden Sie keine zusätzlichen Vorrichtungen und/oder ändern Sie dieses Produkt in keiner Weise.
- Verwenden Sie nur Ersatzteile oder Zubehörteile, die vom Hersteller zugelassen sind.
- Sollte eine unerlaubte Veränderung an diesem Kindersitz gemacht werden, könnte Ihre Sicherheit gefährdet sein. Ausschliesslich der Hersteller ist berechtigt, irgendwelche Änderungen zu machen.
- Lassen Sie nie Ihr Kind alleine und unbeaufsichtigt im Kindersitz.
- Erlauben Sie Ihrem Kind nicht mit dem Kindersitz zu spielen.
- Installieren oder entfernen Sie niemals diesen Kindersitz mit dem Kind drinnen.
- Verwenden Sie den Kindersitz nie ohne Bezug.
- Der Sitzbezug sollte nicht mit anderen als den vom Hersteller gelieferten oder empfohlenen Bezügen ersetzt werden, den er stellt einen integrierenden Bestandteil des Rückhaltesystems dar.
- Vermeiden Sie dass Ihr Kindersitz mit Arzneimitteln wie Säuren und Lösungsmitteln in Kontakt kommt.
- Die Schnalle des Kindersitzes ist nicht vollständig manipulationssicher: lassen Sie deshalb nicht zu, dass das Kind damit spielt.
- Verwenden Sie diesen Kindersitz nicht als Spielzeug oder Sitzerrhöhung für den privaten Gebrauch.

Im Notfall

Um Ihr Kind im Notfall schnell aus dem Kindersitz ausschallen zu können drücken Sie die rote Taste auf der Schnalle der Gurteinheit (Abb. 16).

Achtung: Das Gurtschloss ist eine wesentliche Komponente des Sitzes - halten Sie Ihr Kind davon ab, damit zu spielen.

Beim Unfall (mehr als 10 Stundenkilometer) **MÜSSEN** Sie den Kindersitz austauschen. Beschädigungen, die nicht unbedingt offensichtlich sind, können die Sicherheitseigenschaften des Produktes beeinträchtigen und deswegen im Falle eines weiteren Unfalls gefährlich für das Kind werden.

Zur Gewährleistung der maximalen Sicherheit benutzen oder kaufen Sie deshalb nie einen gebrauchten Kindersitz.

GRUPPE 1: von 9 bis 18 kg, Abb. 2

EINSTELLUNG DER GURTE

Kindersitz auf dem Autositz positionieren und an ihn anpassen, dann das Kind hineinsetzen und sicherstellen, dass die Gurteinstellung mit der Schulterhöhe übereinstimmt (Abb. 5).

Zum Verstellen der Gurteinstellung müssen die beiden Gurten (Abb. 7) aus der Metallschnalle F hinter der Rückenlehne (Abb. 6) gelöst werden; anschließend die beiden Gurten herausziehen (Abb. 8) und durch die neuen Öffnungen verlegen (Abb. 9); dann wieder mit der Metallschnalle " F " (Abb. 10)

zusammenfügen.

Zur Überprüfung der korrekten Montage Gurte spannen.

INSTALLATION FÜR DEN GEBRAUCH

Fahren Sie nach der Einstellung der Gurte mit der Installation des Kindersitzes im Auto fort. Sicherstellen, dass die Komponenten "Rückenlehne" und "Sitz" gut zusammengefügt sind.

Bei getrenntem Sitz und Rückenlehne ist die Verwendung des Autokindersitzes Gruppe 1 verboten.

Der Kindersitz muss wie in den Abbildungen 11 und 12 dargestellt mit dem Sicherheitsgurt des Autos fixiert werden.

Prüfen, dass der Sicherheitsgurt des Autos nicht verdreht ist.

ANLEGEN DER GURTE

Setzen Sie das Kind in den Kindersitz, legen Sie zum Anschließen des Gurts die Teile "D1" und "D2" zusammen und setzen Sie sie in die Schnalle "D" ein, es muss hörbar "**KLACK**" machen" (Abb. 13).

Den verstellbaren Gurt der Gurteinheit "A" im vorderen Bereich des Autokindersitzes ziehen, bis die Gurte straff aber bequem bequem am Körper des Kindes anliegen (Abb. 14); Zum Lockern der Gurte Taste "E" betätigen, siehe Beschreibung in Abb. 15.

Die Gurte muss straff und dürfen nicht verdreht sein.

Vor der Fahrt die Spannung der Gurte grundsätzlich der Kleidung des Kindes anpassen. Die mit Winterbekleidung vorgenommene Gurteinstellung ist bei Sommerbekleidung des Kindes zu locker.

Zum Ausschallen des Kindes drücken Sie die rote Taste auf der Schnalle der Gurteinheit (Abb. 16).

GRUPPE 2: von 15 bis 25 kg, mit Nutzung der Rückenlehne, Abb. 3

Vor der Montage des Kindersitzes die Gurtgruppe entfernen. Die Gurtführung mit dem Sicherheitsgurt des Autos verwenden.

ENTFERNEN DER GURTE

Zum Entfernen der Gurte müssen die beiden Enden "C1" und "C2" vom Element "F" (Abb. 17) getrennt werden; beide Gurte durch die Öffnungen aus der Rückenlehne ziehen; Den Beimgurt und die Schultergurte entfernen, dazu die Enden durch die Öffnungen unter dem Sitz und im Bezug ziehen (Abb. 17a, 17b, 18, 18a); Taste "E" gedrückt halten und Element "F" greifen, um alles nach oben hin abzuziehen (Abb. 19).

INSTALLATION FÜR DEN GEBRAUCH

Den Kindersitz auf den Autositz stellen, das Kind hineinsetzen und den Sicherheitsgurt des Autos anlegen, wobei der Teil "X" in der Vertiefung unter der Armlehne und über dem Becken des Kindes verlegt wird (Abb. 20).

Sicherheitsgurt des Autos gut spannen und prüfen, dass er nicht verdreht ist.

Sicherstellen, dass der querverlaufende Teil "Y" des Sicherheitsgurts des Autos korrekt mittig auf der Schulter des Kindes aufliegt.

Verwenden Sie die Gurtführung "U" (Positionierung in einer der

Öffnungen der Rückenlehne auf Schulterhöhe des Kindes) mit der Durchführung des querverlaufenden Sicherheitsgurts des Autos "Y" (Abb. 21).

Querverlaufenden Sicherheitsgurt des Autos "Y" in die Gurtführung "U" (Abb. 22 und 23) einführen; Zur Einstellung schließlich das Ende des durch die Gurtführung laufenden Riemens festziehen.

GRUPPE 2: von 15 bis 25 kg, ohne Rückenlehne, Abb. 4

GRUPPE 3: von 22 bis 36 kg, Abb. 4

Vor der Montage des Kindersitzes die Gurtgruppe wie oben beschrieben entfernen.

Zur Verwendung des Autokindersitzes ist es erforderlich, die Rückenlehne zu entfernen und lediglich den Sitz zu verwenden. Zur Entfernung der Rückenlehne muss zunächst das Gurtführungselement der Öffnung entfernt und dann die Rückenlehne wie in Abb. 24 nach hinten geneigt und vom Sitz weggezogen werden (Abb. 25).

INSTALLATION FÜR DEN GEBRAUCH

Den Kindersitz auf den Autositz stellen, das Kind hineinsetzen und den Sicherheitsgurt des Autos anlegen, wobei der Teil "X" in der Vertiefung unter der Armlehne und über dem Becken des Kindes verlegt wird (Abb. 26).

Sicherheitsgurt des Autos gut spannen und prüfen, dass er nicht verdreht ist.

Sicherstellen, dass der querverlaufende Teil "Y" des Sicherheitsgurts des Autos korrekt mittig auf der Schulter des Kindes aufliegt.

Verwenden Sie die Gurtführung "U" (Positionierung auf Schulterhöhe des Kindes) mit der Durchführung des querverlaufenden Sicherheitsgurts des Autos "Y" (Abb. 22). Querverlaufenden Sicherheitsgurt des Autos "Y" in die Gurtführung "U" (Abb. 23) einführen; Zur Einstellung schließlich das Ende des durch die Gurtführung laufenden Riemens festziehen.

LISTE DER ABSCHLIESSENDEN KONTROLLEN

- Überprüfen Sie, ob die Gurten richtig auf den Schultern des Kindes positioniert sind und um den Körper des Kindes anliegen.
- Achten Sie darauf, den Sicherheitsgurt fest um den Kindersitz befestigt ist.
- Prüfen Sie, dass der Sicherheitsgurt nicht verdreht und in keiner Art und Weise verklemmt ist.
- Kontrollieren Sie immer, dass die Gurte des Kindersitzes korrekt eingestellt und gespannt sind.
- Prüfen Sie, dass das Gurtschloss der Gurtgruppe des Kindersitzes immer korrekt angeschnallt ist.
- Stellen Sie sicher, dass die Gürtelschnalle richtig angeschlossen ist.
- Prüfen Sie regelmässig, dass die wichtigsten Elemente nicht beschädigt wurden.
- Prüfen Sie die Funktionstüchtigkeit aller Komponenten.
- Stellen Sie sicher, dass der Kindersitz nicht in der Fahrzeugtür oder in den Führungen des Sitzes eingeklemmt ist, um Bruch, Beschädigung, Verschleiß, usw. zu vermeiden.

Zur Erinnerung: Egal wie ein Kindersitz konzipiert wurde, bei

unrichtiger Verwendung kann er das Kind bei einem Unfall nicht schützen. Führen Sie vor Fahrtbeginn mit dem Kinderautositz "TOURING" immer alle abschließenden Kontrollen durch, die in dieser Anleitung aufgezählt sind.

DEN BEZUG ABZIEHEN

Um den Bezug zum Waschen abzuziehen, müssen zunächst die Gurte wie im Kapitel "ENTFERNEN DER GURTE" entfernt werden.

Zur Entfernung der Rückenlehne muss sie wie in Abb. 24 nach hinten geneigt und vom Sitz weggezogen werden. Nun kann der Bezug von Rückenlehne und Sitz abgezogen werden (Abb. 28).

REINIGUNG UND INSTANDHALTUNG

Beachten Sie die Hinweise zur Wäsche auf dem am Produkt angebrachten Pflegeetikett. Nicht schleudern, bügeln, keine Lösungsmittel verwenden. Regelmäßig die Kunststoffteile des Kindersitzes mit einem feuchten Lappen ohne Lösungsmittel reinigen.

Achtung: verwenden Sie keine zusätzlichen Vorrichtungen und/oder ändern Sie dieses Produkt in keiner Weise. Verwenden Sie nur Ersatzteile, die von Brevi zugelassen oder geliefert sind.

VORISCHT: UM ERSTICKUNGSGEFAHR ZU VERMEIDEN, ENTFERNEN UND ENTSORGEN ALLE PLASTIKVERPACKUNGEN VOR DEM GEBRAUCH ODER AUSSER REICHWEITE VON KINDERN AUFBEWAHREN.

FRANÇAIS

IMPORTANT: LIRE ATTENTIVEMENT. CONSERVER POUR TOUTE CONSULTATION ULTÉRIEURE. ATTENTION! Siège auto pour le transport d'enfants de 9 à 36 kg – Groupes 1, 2 et 3 (de 9 mois à 11 ans approximativement). **Catégorie UNIVERSELLE:** fixation aux ceintures de sécurité 3 points du véhicule munies d'enrouleur.

Cher client,

Merci d'avoir choisi le siège auto TOURING, Groupes 1, 2 et 3. Comme tout parent sait, la sécurité des enfants est vitale quand on voyage en automobile. Rien n'est plus important que de savoir son enfant en sécurité et protégé durant le voyage. Tous les sièges auto Brevi sont rigoureusement testés en conformité avec les plus récentes «Normes de Sécurité Européennes». Pour être homologué à ces Normes, chaque siège auto doit être soumis à une série d'épreuves sévères. Ces épreuves sont faites pour vous assurer que votre siège auto est le siège le plus sûr et le plus confortable parmi ceux qui sont disponibles sur le marché.

INFORMATIONS GÉNÉRALES

Informations sur le produit

Le siège auto pour enfants est homologué conforme à la Norme Européenne "ECE R44/04"

comme :

- **groupe 1 pour enfants dont le poids est compris entre 9 et 18 kg (fig. 2)**
- **groupe 2 pour enfants dont le poids est compris entre 15 et 25 kg (fig. 3 et 4)**
- **groupe 3 pour enfants dont le poids est compris entre 22 et 36 kg (fig. 4).**

AVIS

- C'est un dispositif de retenue "Universel" pour enfants. Homologué selon le règlement ECE 44/04. Il est adapté pour une utilisation générale dans les véhicules, et compatible avec la plus grande majorité des voitures (sauf exception).
- Une installation correcte a lieu seulement si le constructeur du véhicule déclare, sur la notice, que ces véhicules sont adaptés pour recevoir des dispositifs de retenue "Universel".
- Ce dispositif de retenue est classé "Universel", après avoir été soumis à une série d'épreuves selon les critères d'homologation les plus stricts, par rapport aux modèles précédents qui ne correspondent plus à ces nouvelles dispositions.
- En cas de doute, contactez le revendeur ou le constructeur.
- Assurez vous que ce siège auto soit installé correctement, selon les instructions de ce mode d'emploi.

Adapté seulement pour l'emploi dans des véhicules munis de ceintures de sécurité à 3 points statiques ou avec des enrouleurs, homologué selon le règlement UN/CEE N° 16 ou équivalent.

AVERTISSEMENTS

Ce qu'il faut faire

- Avant de procéder à l'installation de ce siège enfant, lisez attentivement ces instructions; rappelez-vous qu'une installation incorrecte peut être dangereuse.
- Utiliser le siège tourné dans la position de marche du véhicule uniquement (Fig.1).
- Conserver ce livret dans un endroit sûr.
- Assurez-vous qu'une fois le siège enfant installé, aucune partie du harnais ou des ceintures du véhicule ne restent encastrées dans les parties mobiles du siège enfant ou dans la portière du véhicule.
- Assurez vous chaque fois que vous utilisez le siège que la ceinture de sécurité soit bien serrée et le siège auto soit solidement maintenu en position.
- Contrôlez à chaque installation que la ceinture de sécurité du véhicule ne soit pas entortillée.
- Vérifiez, à chaque fois que l'enfant est assis dans son siège, que le harnais soit réglé de façon adéquate et que sa boucle soit enclenchée correctement.
- L'intérieur du véhicule peut devenir très chaud s'il est exposé directement au soleil; par conséquent, il est recommandé de couvrir le siège auto avec un chiffon, une serviette, ou quelque chose de similaire, évitant ainsi que le siège auto surchauffe et que l'enfant se brûle.
- Contrôlez régulièrement que le siège auto ne présente aucun signe d'usure, surtout sur la housse, sur le harnais et sur sa boucle.
- Si le siège montre des signes de détérioration, s'adresser au service après-vente du revendeur.

- Avant d'entreprendre le voyage, vérifiez que les bagages et tout autre objet à l'intérieur du véhicule, surtout les objets lourds ou pointus, soient solidement fixés; les objets laissés libres peuvent causer des blessures en cas d'accident.
- Quand vous voyagez avec d'autres passagers, pour des raisons de sécurité, il est préférable de disposer les occupants les plus légers sur les sièges arrières et le plus lourd sur les sièges avant du véhicule, en vous assurant que leurs ceintures de sécurité soient bien attachées.

Ce qu'il ne faut pas faire

- N'utilisez jamais le siège auto s'il n'est pas fixé avec le harnais de façon adéquate à l'intérieur du véhicule et ne l'utilisez pas sans la ceinture, tel qu'il est indiqué dans ces instructions.
- Ne jamais placer le siège dans le sens opposé au sens de marche du véhicule ou dans le sens transversal.
- N'interposez pas de rembourrage de quelque sorte que ce soit entre la base du siège enfant et le siège du véhicule; ceci pourrait compromettre la sécurité du siège enfant.
- Ne modifiez pas et/ou n'apportez aucun ajout de n'importe quel genre à ce produit.
- N'utilisez pas de pièces de rechange qui ne soient pas recommandées ou fournies par le fabricant.
- Dans le cas de modifications non autorisées, la sécurité de ce siège pourrait être compromise; le fabricant seul est autorisé à faire des modifications à ce siège enfant.
- Ne laissez jamais l'enfant sans surveillance dans le siège enfant, ni à l'intérieur du véhicule.
- Ne permettez jamais aux enfants de jouer avec ce siège.
- N'installez ni enlevez jamais ce siège avec l'enfant dedans.
- Ce siège auto ne doit jamais être utilisé sans housse.
- La housse ne doit pas être remplacée par n'importe quelle autre housse, mais seulement par celles conseillées par le fabricant, car la housse fait partie intégrante du dispositif de retenue.
- Évitez que ce siège auto soit en contact avec des substances corrosives, telles que les acides de batterie, les solvants, etc...
- La boucle du siège enfant n'est pas pleinement à preuve de bricolage, vous devez donc dissuader votre enfant de jouer avec elle.
- N'utilisez pas ce siège enfant comme un jouet ou comme siège à la maison;
- N'utilisez pas le siège enfant après un accident ou quand il semble excessivement usé.

En cas d'urgence

En cas d'urgence, pour libérer rapidement votre enfant des ceintures du siège auto, appuyer sur le bouton rouge placé sur la boucle du groupe de ceintures (fig.16).

Attention: La boucle est un composant fondamental du siège; dissuadez votre enfant de jouer avec. Si votre siège a subi un accident, même léger mais audessus de 10 km/H, il **DOIT** être remplacé par un nouveau siège enfant, car même si le siège ne présente pas de signes de lésions apparentes, il peut y avoir des faiblesses imperceptibles et ne plus être dans les normes requises pour fonctionner en pleine sécurité en cas d'un nouvel accident - devenant dangereux pour votre enfant. Pour cette raison, nous vous suggérons de ne JAMAIS utiliser ou acheter un siège auto d'occasion.

GROUPE 1 : de 9 à 18 kg, fig. 2

RÉGLAGE DES CEINTURES

Placer le siège auto pour enfants et le régler au siège de la voiture, asseoir l'enfant et vérifier que la position des ceintures soit correcte par rapport à la hauteur de ses épaules (fig. 5). Pour modifier la position des ceintures, il est nécessaire de libérer de la boucle métallique F, placée derrière le dossier (fig. 6), les deux extrémités des ceintures (fig. 7); ensuite, les retirer (fig. 8) et les faire passer dans les nouvelles fentes (fig. 9); les réunir à nouveau dans la boucle métallique " F " (fig. 10). Vérifier le montage correct en tendant les ceintures.

INSTALLATION POUR L'UTILISATION

Après avoir réglé les ceintures, procéder à l'installation du siège enfant dans la voiture. S'assurer que les composants "siège" et "dossier" soient bien associés.

Il est interdit d'utiliser le siège enfant du groupe 1 si le siège et le dossier sont séparés.

Le siège auto pour enfants doit être fixé au moyen de la ceinture de sécurité de la voiture, comme indiqué sur les images 11 et 12.

S'assurer que la ceinture de sécurité de la voiture ne soit pas entortillée.

COMMENT BOUCLER LES CEINTURES

Placer l'enfant dans le siège auto, boucler les ceintures en unissant les parties "D1" et "D2" et en les insérant dans la boucle "D" jusqu'à entendre clairement "CLACK !" (fig. 13).

Tirer le harnais de réglage du groupe ceintures "A", à l'avant de l'assise du siège auto pour enfants, jusqu'à ce que les ceintures adhèrent parfaitement au corps de l'enfant, de façon confortable (fig. 14); pour desserrer, actionner le bouton "E" et suivre les indications de la fig. 15.

Les ceintures doivent être bien tendues et ne doivent pas être entortillées.

Avant chaque voyage, régler la tension des ceintures en fonction des vêtements portés par l'enfant. Le réglage avec les vêtements d'hiver sera trop large pour un enfant qui porte des vêtements d'été.

Pour libérer l'enfant des ceintures, appuyer sur le bouton rouge au centre de la boucle (fig. 16).

GROUPE 2 : de 15 à 25 kg, avec utilisation du dossier, fig.3

Retirer le groupe de ceintures avant d'installer le siège auto pour enfants. Utiliser l'élément qui guide la ceinture avec la ceinture de sécurité de la voiture.

COMMENT DÉTACHER LES CEINTURES

Pour détacher les ceintures, il est nécessaire de séparer les deux extrémités "C1" et "C2" de l'élément "F" (fig. 17); retirer les deux ceintures du dossier en les faisant glisser à travers les fentes du dossier; Détacher la ceinture de l'entrejambe et les ceintures des épaules en faisant passer les terminaisons à travers les fentes et dans la housse de l'assise (fig.17a, 17b, 18, 18a); en maintenant appuyée la touche "E" et en épaignant l'élément "F", faire glisser le tout vers le haut (fig. 19).

INSTALLATION POUR L'UTILISATION

Poser le siège enfant sur le siège de la voiture, asseoir l'enfant et boucler la ceinture de sécurité de la voiture en faisant passer la partie "X" dans la rainure sous l'accoudoir et sur le bassin de l'enfant (fig. 20).

Bien tendre la ceinture de sécurité de la voiture et s'assurer qu'elle ne soit pas entortillée.

Vérifier que la partie diagonale "Y" de la ceinture de sécurité de la voiture soit correctement appuyée au centre de l'épaule de l'enfant.

Utiliser le guide de ceinture "U" (en le plaçant dans une des fentes du dossier et au niveau de l'épaule de l'enfant) avec le passage de la ceinture de sécurité diagonale "Y" de la voiture (fig. 21).

Insérer la ceinture de sécurité diagonale "Y" de la voiture dans le guide de ceinture "U" (fig. 22 et 23) ; enfin, régler en tirant l'extrémité de la sangle qui passe dans le guide de ceinture.

GROUPE 2 : de 15 à 25 kg, sans dossier, fig. 4

GROUPE 3 : de 22 à 36 kg, fig. 4

Retirer le groupe de ceintures avant d'installer le siège auto pour enfants, comme indiqué au chapitre précédent.

Pour utiliser le siège auto, il est nécessaire de retirer le dossier et d'utiliser seulement l'assise.

Pour retirer le dossier, il faut avant tout retirer l'élément qui guide la ceinture de la fente, ensuite incliner le dossier en arrière comme indiqué sur la fig. 24 et le tirer pour le séparer du siège (fig. 25).

INSTALLATION POUR L'UTILISATION

Poser le siège enfant sur le siège de la voiture, asseoir l'enfant et boucler la ceinture de sécurité de la voiture en faisant passer la partie "X" dans la rainure sous l'accoudoir et sur le bassin de l'enfant (fig. 26).

Bien tendre la ceinture de sécurité de la voiture et s'assurer qu'elle ne soit pas entortillée.

Vérifier que la partie diagonale "Y" de la ceinture de sécurité de la voiture soit correctement appuyée au centre de l'épaule de l'enfant.

Utiliser le guide de ceinture "U" (en le positionnant au niveau de l'épaule de l'enfant) avec le passage de la ceinture de sécurité diagonale "Y" de la voiture (fig. 22). Insérer la ceinture de sécurité diagonale "Y" de la voiture dans le guide de ceinture "U" (fig. 23). Enfin, régler en tirant l'extrémité de la sangle qui passe dans le guide de ceinture.

LISTE DES CONTRÔLES FINAUX

- Vérifiez que les sangles du harnais soient correctement positionnées sur les épaules de l'enfant, fermement mais confortablement calées sur le corps de l'enfant.
- Vérifiez que la ceinture du véhicule soit attachée correctement autour du siège enfant.
- Vérifiez que la ceinture de sécurité du véhicule ne soit pas tordue ou bloquée en aucune manière.
- Contrôler que les ceintures du siège auto soient correctement réglées et tendues.
- Contrôler que la boucle du groupe de ceintures du siège auto

soit toujours correctement attachée.

- Vérifiez que la boucle du harnais soit verrouillée correctement.
- Vérifiez régulièrement qu'aucun élément important ait subi d'éventuels dommages.
- Vérifiez le bon fonctionnement de tous les composants;
- Vérifiez que le siège enfant ne soit pas coincé dans la portière de la voiture, les coureurs du siège etc, afin d'éviter bris, dommages, usure etc.

Rappel: Peu importe la façon dont un siège enfant ait été conçu, s'il est monté de manière incorrecte, il pourrait ne pas protéger l'enfant en cas d'accident. Avant de se mettre en route et d'utiliser le siège auto "TOURING 1 -2-3", toujours effectuer tous les contrôles finaux énumérés dans ce livret d'instructions.

RETIRER LE REVÊTEMENT

Pour retirer le revêtement pour le lavage, il faut avant tout de retirer les ceintures comme décrit au chapitre "COMMENT DÉTACHER LES CEINTURES".

Ensuite, il faut retirer le dossier de l'assise en l'inclinant vers l'arrière comme sur les fig. 24 et le tirer pour le séparer du siège. Il est alors possible de retirer aussi bien le revêtement du dossier que celui de l'assise (fig.28).

NETTOYAGE ET ENTRETIEN

Suivre les indications de lavage reportées sur l'étiquette d'entretien présente sur le produit. Ne pas passer en centrifugeuse, ne pas repasser et ne pas utiliser de solvants. Nettoyer les parties en plastique du siège enfant en les frottant simplement avec un chiffon humide, sans utiliser de solvants.

Attention: N'ajoutez pas ni modifiez ce produit en aucune façon. N'utilisez jamais de pièces de rechange qui ne soient pas recommandées ou fournies par le fabricant.

ATTENTION: POUR ÉVITER DES RISQUES DE SUFFOCATION, TOUJOURS ENLEVER LA PROTECTION PLASTIQUE AVANT D'UTILISER LE PRODUIT ET LA TENIR HORS DE PORTÉE DES ENFANTS, OU BIEN LA DÉTRUIRE.

ESPAÑOL

IMPORTANTE: LEER CON ATENCIÓN. CONSERVAR PARA FUTURAS CONSULTAS. ¡ATENCIÓN! Sillita para el transporte de niños en coche de 9 a 36 kg - Grupos 1, 2 y 3 (de 9 meses a 11 años aproximadamente). **Categoría UNIVERSAL:** Fijación por medio de cinturones de seguridad de 3 puntos de anclaje, con enrollador, del vehículo.

Estimado Cliente,
Gracias por haber elegido la silla TOURING, Grupos 1, 2 y 3. Como madre o padre sabe que la seguridad de su hijo es fundamental cuando se viaja en auto. No hay nada más importante que la certeza de que su hijo vaya seguro y protegido durante el viaje. Todas las sillas Brevi siguen unos estrictos controles de acuerdo

a las más recientes Normativas de Seguridad Europeas. Para ser homologada a estas Normas, cada sillita tiene que superar unas exigentes pruebas de seguridad. Todo esto le da la garantía que esta sillita es la más segura y confortable que existe en el mercado.

INFORMACIONES GENERALES

Informaciones sobre el producto

La sillita auto para niños está homologada conforme a la Normativa Europea “ECE R44/04” como:

- **grupo 1 para niños con peso de 9 a 18 kg (fig. 2)**
- **grupo 2 para niños con peso de 15 a 25 kg (fig. 3 y 4)**
- **grupo 3 para niños con peso de 22 a 36 kg (fig. 4).**

AVISO

- Este es un dispositivo de retención “universal” para niños. Ha sido aprobado según el reglamento ece 44/04 para el uso general en autovehículos, y puede ser instalado en la mayor parte de los asientos aunque no es compatible con todos.
 - Un correcto montaje se realiza solo si el fabricante del vehículo declara expresamente en el manual del vehículo que dicho vehículo es compatible para la instalación de dispositivos de retención para niños de categoría “universal” para la franja de edad correspondiente.
 - Este dispositivo de retención ha sido declarado de categoría “universal” después de varias pruebas de control bajo condiciones más rigidas que las efectuadas en productos análogos ideados precedentemente, que no contenían esta advertencia.
 - Si tiene dudas, diríjase al vendedor o al fabricante.
 - Asegúrese de que esta sillita esté instalada correctamente, de acuerdo con las instrucciones de este manual.
- Idoneo exclusivamente para vehículos con cinturones de seguridad de 3 puntos estáticos o con enrollador, homologados según la normativa UN/CEE N° 16 o equivalente.

ADVERTENCIAS

Qué hacer

- Leer detenidamente estas instrucciones antes de la instalación en el automóvil de su silla para niños.
- Utilizar la sillita exclusivamente dirigida hacia la dirección de la marcha del vehículo (Fig.1).
- Conservar este manual en un lugar seguro.
- Cada vez que se utiliza la silla controlar que el cinturón del auto que lo sostiene esté bien tenso y que la silla esté firmemente sujeta en la posición correcta.
- Cada vez que la silla se instala de nuevo, controlar que los cinturones del automóvil no quedan retorcidos.
- Cada vez que se sienta a un niño en la silla, comprobar que el cinturón de seguridad esté ajustado adecuadamente y la hebilla cerrada correctamente.
- El interior del automóvil alcanza temperaturas muy altas si queda expuesto a la luz solar directa. Por tanto, se recomienda cubrir la silla con una tela, una toalla o algo similar. Esto impide que las partes de la silla se calienten demasiado y puedan

provocar quemaduras al niño.

- Controlar con regularidad que la sillita no presente señales de desgaste, en especial la funda, los cinturones del -arnés y la hebilla.
- Asegurarse de que tanto el equipaje como cualquier objeto situado en el interior del vehículo se encuentre debidamente fijado o resguardado. Los objetos dejados libremente pueden causar daños en caso de accidente.
- Si la sillita estuviera deteriorada, consultar con el servicio posventa del vendedor.
- Asegurarse de que tanto el equipaje como cualquier objeto situado en el interior del vehículo se encuentre debidamente fijado o resguardado. Los objetos dejados libremente pueden causar daños en caso de accidente.
- Cuando se viaja con varios pasajeros, por razones de seguridad, es preferible disponer a los ocupantes menos pesados en los asientos posteriores y a los de mayor peso en los asientos delanteros del vehículo; asegúrese también que cada pasajero esté correctamente atado con su cinturón de seguridad.

No se puede hacer

- No utilizar nunca la sillita si no ha sido fijada adecuadamente en el interior del automóvil y se han utilizado correctamente el arnés, según las instrucciones aquí descritas.
- No coloque nunca la sillita en sentido opuesto a la dirección de marcha o en sentido transversal.
- Evitar poner rellenos de cualquier tipo entre la base de la sillita y el asiento del auto, pues esto podría perjudicar la seguridad de la sillita.
- No agregar y / o modificar este producto de ninguna manera.
- No utilizar ninguna parte de recambio que no haya sido recomendada o autorizada por el fabricante.
- En caso de cualquier modificación- o pieza no autorizada en esta sillita, su seguridad podría verse comprometida; sólo el fabricante está autorizado a hacer cualquier modificación.
- No dejar nunca a los niños solos en las sillas o en el interior del vehículo.
- No permita que los niños jueguen con la sillita de auto
- No instalar ni sacar la sillita con el niño dentro.
- La silla no debe ser nunca utilizada sin su funda.
- La funda no debe ser sustituida por otra cualquiera, sino solamente por aquellas recomendadas por el fabricante, puesto que la funda es una parte integrante del dispositivo de retención.
- Evitar que la sillita pueda entrar en contacto con sustancias corrosivas como ácidos, disolventes, etc.
- La hebilla de la sillita no es completamente a prueba de manipulaciones, por lo que no se debe dejar a los niños jugar con ellos.
- No utilice esta sillita como un juguete, ni como asiento para uso doméstico.
- No reutilizar la silla después de haber sufrido un accidente o cuando presente un desgaste evidente por el uso.

En caso de emergencia

En caso de emergencia, para desenganchar rápidamente a vuestro hijo de los cinturones de la sillita auto pulsar el botón rojo que está colocado en la hebilla del grupo de cinturones (fig. 16).

Atención: La hebilla es un componente fundamental de la

sillita; no permita que el niño juegue con ella.

Si su sillita fuese sometida a un accidente (mas de 10 Km/h) **DEBE** ser sustituida por una nueva. Aunque no presente signos de lesión evidentes, podría no cumplir las condiciones necesarias para realizar su función de completa seguridad en caso de otro accidente y resultar peligrosa para su hijo.

Por esta razón le aconsejamos que no utilice y tampoco compre una sillita de segunda mano, sino que la sustituya por otra nueva.

GRUPO 1: de 9 a 18 kg, fig. 2

REGULACIÓN DE LOS CINTURONES

Colocar la sillita auto para niños en el asiento del coche adaptándola al mismo asiento, sentar al niño y comprobar que la posición de los cinturones sea correcta con respecto a la altura de sus hombros (fig.5).

Para modificar la posición de los cinturones es necesario liberar de la hebilla metálica F, colocada detrás del respaldo (fig. 6), las dos extremidades de los cinturones (fig. 7); sucesivamente, extraerlas (fig. 8) y pasarlas por los nuevos ojales (fig. 9); volver a pasarlas por la hebilla metálica " F " (fig. 10).

Verificar el correcto montaje tensando los cinturones.

INSTALACIÓN PARA EL USO

Después de haber regulado los cinturones, instalar la sillita auto. Asegurarse de que los componentes "asiento" y "respaldo" estén bien acoplados entre ellos.

Está prohibido utilizar la sillita auto en el grupo 1 si el asiento y el respaldo estuvieran separados.

La sillita auto para niños debe fijarse por medio del cinturón de seguridad del coche, como se indica en las imágenes 11 y 12.

Asegurarse de que el cinturón de seguridad del coche no esté retorcido.

CÓMO ENGANCHAR LOS CINTURONES

Colocar al niño en la sillita auto, atar los cinturones uniendo las partes "D1" y "D2" e introduciéndolos en la hebilla "D" hasta que escuche claramente "**CLACK** !" (fig. 13).

Tirar de la correa de regulación del grupo cinturones "A", en la parte anterior del asiento de la sillita auto para niños, hasta que los cinturones se adhieran al cuerpo del niño confortablemente (fig. 14); para aflojar, accionar el botón "E" y trabajar como se indica en la fig. 15.

Los cinturones deben estar bien tensados y sin retorcer.

Antes de viajar regular el tensado de los cinturones según la ropa del niño. Las regulaciones con ropa de invierno será demasiado ancha para un niño que lleve ropa de verano.

Para quitar los cinturones al niño, pulsar el botón rojo del centro de la hebilla (fig. 16).

GRUPO 2: de 15 a 25 kg, con uso del respaldo, fig.3

Extraer el grupo cinturones antes de instalar la sillita auto para niños. Utilizar el elemento de guía del cinturón, con el cinturón de seguridad del coche.

CÓMO QUITAR LOS CINTURONES

Para quitar los cinturones es necesario desenganchar las dos extremidades "C1" y "C2" del elemento "F" (fig. 17); extraer ambos cinturones del respaldo, deslizándolos a través de los ojales del respaldo; Quitar el cinturón que está entre las piernas y los cinturones de los hombros pasando los terminales a través de los ojales por debajo de la base del asiento y en la funda del mismo asiento (fig.17a, 17b, 18, 18a); manteniendo pulsado el botón "E" y empujando el elemento "F" extraer todo tirando hacia arriba (fig. 19).

INSTALACIÓN PARA EL USO

Apoyar la sillita en el asiento del coche, sentar al niño y enganchar el cinturón de seguridad del coche pasando la parte "X" por el hueco debajo del apoyabrazo y por encima de la pelvis del niño (fig.20).

Tensar bien el cinturón de seguridad del coche y asegurarse de que no se retuerza.

Comprobar que la parte diagonal "Y" del cinturón de seguridad del coche se apoye correctamente en el centro del hombro del niño.

Utilizar la guía del cinturón "U" (colocándola en uno de los ojales del respaldo y en el hombro del niño) con el paso del cinturón de seguridad diagonal "Y" del coche (fig. 21).

Introducir el cinturón de seguridad diagonal "Y" del coche en la guía del cinturón "U" (fig. 22 y 23); al final, regular tirando de la extremidad de la correa que pasa por la guía del cinturón.

GRUPO 2: de 15 a 25 kg, sin respaldo, fig. 4

GRUPO 3: de 22 a 36 kg, fig. 4

Extraer el grupo de cinturones antes de instalar la sillita auto para niños, como se ha visto en el capítulo anterior.

Para utilizar la sillita auto es necesario quitar su respaldo y utilizar solo el asiento.

Para quitar el respaldo en primer lugar sacar el elemento guía del cinturón del ojal, sucesivamente reclinar el respaldo hacia atrás como se indica en la fig. 24 y tirar del mismo por separado del asiento (fig. 25).

INSTALACIÓN PARA EL USO

Apoyar la sillita auto en el asiento del automóvil, sentar al niño y enganchar el cinturón de seguridad del coche pasando la parte "X" por el hueco del apoyabrazo y por encima de la pelvis del niño (fig. 26).

Tensar bien el cinturón de seguridad del coche y asegurarse de que no esté retorcido.

Comprobar que la parte diagonal "Y" del cinturón de seguridad del coche se apoye correctamente en el centro del hombro del niño.

Utilizar la guía del cinturón "U" (colocándola en el hombro del niño) con el paso del cinturón de seguridad diagonal "Y" del coche (fig. 22). Introducir el cinturón de seguridad diagonal "Y" del coche en la guía del cinturón "U" (fig. 23). Al final, regular tirando de la extremidad de la correa que pasa por la guía del cinturón.

CONTROLES FINALES

- Compruebe que las correas estén bien colocadas sobre los hombros del niño y que estén bien adherentes al cuerpo del

niño.

- Asegúrese de que el cinturón de seguridad esté bien fijado alrededor del asiento.
- Controlar que el cinturón de seguridad del vehículo no quede retorcido o pillado de alguna forma.
- Controlar que los cinturones de la sillita estén regulados y tensados correctamente.
- Controlar que la hebilla del grupo de cinturones de la sillita esté siempre enganchada correctamente.
- Compruebe que la hebilla de la correa esté conectada correctamente.
- Asegúrese de que las cintas estén siempre en la posición correcta sobre el cuerpo del niño.
- Compruebe regularmente que los principales elementos no hayan sido dañados.
- Compruebe el funcionamiento de todos los componentes.
- Asegúrese de que la sillita no esté bloqueada en la puerta del coche o en las guías del asiento, para evitar roturas, daños, desgaste, etc.

Recuerde: No importa cómo un asiento para niños se ha diseñado, si se usa mal, podría no proteger al niño en caso de un accidente.. Antes de viajar utilizando la sillita auto "TOURING 1-2-3", efectúe todos los controles finales que se indican en este manual de instrucciones.

EXTRAER EL REVESTIMIENTO

Para extraer el revestimiento para lavarlo, es necesario en primer lugar quitar los cinturones como se describe en el capítulo "CÓMO QUITAR LOS CINTURONES".

A continuación se debe quitar el respaldo del asiento, reclinándolo hacia atrás como se indica en la fig. 24 y tirar del mismo por separado del asiento. De esta forma se podrá extraer tanto el revestimiento del respaldo como del asiento (fig. 28).

LIMPIEZA Y MANTENIMIENTO

Seguir las indicaciones de lavado que se indican en la etiqueta de mantenimiento del producto. No centrifugue, no planche y no use solventes. Limpiar las partes de plástico del la sillita, frotando simplemente con un paño húmedo, sin utilizar solventes.

Advertencia: No añadir o modificar este producto de ninguna manera. No utilice nunca piezas de repuesto que no sean recomendadas o suministradas por el fabricante.

ATENCIÓN: PARA EVITAR RIESGO DE ASFIXIA, QUITE LA PROTECCIÓN PLÁSTICA ANTES DE USAR EL PRODUCTO. TENER LA PROTECCIÓN PLÁSTICA LEJOS DEL NIÑO O TIRARLA EN UNA RECOGIDA DE BASURAS.

PORTUGUÊS

IMPORTANTE: CONSERVE ESTAS INSTRUÇÕES PARA FUTURAS CONSULTAS. LEIA CUIDADOSAMENTE. **ATENÇÃO!** Cadeira para o transporte de crianças de 9 a 36 kgs no automóvel - Grupos 1, 2 e 3 (aproxima-

damente dos 9 meses aos 11 anos). **Categoria UNIVERSAL:** Fixação através dos cintos de segurança de 3 pontos com enrolador do veículo.

Estimado cliente,

Obrigado por ter escolhido a cadeira auto TOURING, Grupos 1, 2 e 3.

Como todos os pais sabem, a segurança da sua criança é vital quando viaja de carro. Nada é mais importante do que assegurar que a sua criança está a salvo e protegida durante a viagem. Todas as cadeiras auto Brevi são rigorosamente testadas, de acordo com as mais recentes Normas Europeias de Segurança. Portanto estas cadeiras são submetidas a severos testes de segurança para obter a homologação destas Normas e garantir a máxima protecção, segurança e comodidade à sua criança durante as viagens de carro, sendo esta uma das mais seguras e confortáveis cadeiras auto que existem no mercado.

INFORMAÇÕES GERAIS

Informações sobre o produto

A cadeira auto para crianças é homologada em conformidade com a Norma Europeia "ECE R44/04" como:

- **grupo 1 para crianças com peso de 9 a 18 kg (fig. 2)**
- **grupo 2 para crianças com peso de 15 a 25 kg (fig. 3 e fig.4)**
- **grupo 3 para crianças com peso de 22 a 36 kg (fig. 4).**

AVISO

- Este é um dispositivo de retenção "universal" para crianças. Está homologado pela norma ECE R44/04 para utilização em veículos e adapta-se à maioria, mas não a todas, as cadeiras dos automóveis.
- Uma instalação correcta é possível se o fabricante do veículo tiver declarado no manual do automóvel de que o veículo permite a instalação de um dispositivo de retenção "universal" para crianças deste grupo etário.
- Este dispositivo de retenção é classificado como "universal" com base em critérios de aprovação mais estritos do que os aplicados a modelos anteriores, que não têm esta anotação.
- Em caso de dúvida, contacte o fabricante do dispositivo de retenção ou o revendedor.
- Certifique-se que esta cadeira auto está instalada correctamente, de acordo com as instruções contidas neste manual. Adequado apenas para uso em veículos equipados com cintos de segurança de 3 pontos com retorno, aprovado ao abrigo do Regulamento UN/ECE nº 16 ou outras normas equivalentes.

ADVERTÊNCIAS

O que fazer

- Antes de iniciar a instalação da cadeira auto, leia com muita atenção as instruções.
- Utilizar a cadeira auto exclusivamente virada para a direcção de marcha do veículo (Fig.1).
- Conservar este livreto num local seguro.

- Após ter instalado esta cadeira no banco do carro, certifique-se de que nenhuma parte do cinto de segurança ficou presa na porta do carro ou entre as partes móveis do banco.
- Sempre que usar esta cadeira auto, verifique se a mesma está bem instalada na sua posição e certifique-se que o cinto de segurança que a fixa está esticado.
- Sempre que instalar a cadeira auto, verifique se o cinto de segurança do veículo não está torcido.
- Sempre que colocar a criança na cadeira auto, certifique-se que o cinto de segurança está regulado adequadamente e que a fivela está presa correctamente.
- Uma longa exposição à luz directa do sol aquece muito o interior do veículo. Para evitar o aquecimento excessivo da cadeira auto e possíveis queimaduras na criança, recomenda-se que proteja a cadeira auto com um pano ou uma toalha.
- Verifique regularmente se a cadeira apresenta sinais de desgaste, particularmente a forra, os cintos do arnês e a fivela.
- Se a cadeira auto tiver sinais de deterioramento, contactar o serviço pós-venda do revendedor.
- Antes de iniciar a viagem certifique-se de que qualquer objecto e a eventual bagagem estão bem fixados dentro do carro. Em caso de acidente os objectos soltos podem deslocar-se, podendo provocar ferimentos nos passageiros.
- Por razões de segurança, quando viajar com outros passageiros, certifique-se que os mais pesados ocupam os assentos da frente do veículo; certifique-se ainda que todos os ocupantes têm o próprio cinto de segurança devidamente apertado.

O que não deve fazer

- Nunca utilizar a cadeira auto sem antes a ter instalado correctamente no carro com o cinto de segurança e utilizado devidamente o arnês, como indicado neste manual de instruções.
- Nunca colocar a cadeira auto no sentido oposto da direcção de marcha ou no sentido transversal.
- Nunca colocar material acolchoado de qualquer espécie entre a base da cadeira auto e o banco do carro, pois isso poderia prejudicar a segurança da cadeira.
- Não efectuar qualquer tipo de adição ou alteração ao produto.
- Não utilizar acessórios de reposição que não sejam originais e fornecidos ou recomendados pelo fabricante.
- Eventuais alterações do produto ou uso de acessórios não autorizados pelo fabricante, poderão comprometer a segurança; o fabricante é o único autorizado a fazer qualquer modificação.
- Nunca deixar a criança na cadeira auto ou dentro do veículo sozinha.
- Não deixar as crianças brincar com a cadeira auto.
- Não instalar nem remover do carro a cadeira auto com a criança dentro.
- Nunca utilizar a cadeira auto sem a forra.
- A forra da cadeira auto não deve ser substituída por qualquer outra a não ser por aquelas recomendadas pelo fabricante, pois ela constitui parte integrante da cadeira.
- A cadeira auto não deve entrar em contacto com ácidos, solventes e outras substâncias corrosivas.
- A fivela da cadeira não é totalmente à prova de manipulação e, portanto, as crianças devem ser desencorajadas a brincar com ela.
- Não usar esta cadeira auto como um brinquedo ou cadeira

para uso doméstico.

- Não usar a cadeira auto se estiver demasiado desgastada pelo uso ou após um acidente.

Em caso de emergência

Em caso de emergência, liberte rapidamente o seu filho dos cintos da cadeira, prima o botão vermelho situado na fivela do grupo de cintos (fig. 16).

Atenção: A fivela é um componente fundamental da cadeira auto; não deixar a criança brincar com a mesma.

Uma cadeira auto envolvida num acidente (a mais de 10 Km/h)

DEVE ser sempre substituída por uma nova. Mesmo que ela não apresente sinais evidentes, pode ter sofrido danos não identificáveis que, em caso de outro acidente, podem comprometer a segurança e não proteger adequadamente a criança.

Por esta razão sugerimos que nunca utilize nem compre uma cadeira auto em segunda mão.

GRUPO 1: de 9 a 18 kg, fig. 2

REGULAÇÃO DOS CINTOS

Posicione a cadeira para crianças no assento da viatura adaptando-a ao mesmo, sente a criança e verifique se a posição dos cintos está correcto em relação à altura dos ombros (fig. 5).

Para alterar a posição dos cintos é necessário desvincular da fivela metálica F, situada atrás do encosto (fig. 6), as duas extremidades dos cintos (fig. 7); de seguida, removê-las (fig. 8) e faça-as passar nos novos orifícios (fig. 9); junte novamente na fivela metálica "F" (fig. 10).

Verificar a correcta montagem esticando os cintos.

INSTALAÇÃO PARA UTILIZAÇÃO

Depois de ter ajustado os cintos, proceda com a instalação da cadeira no automóvel. Certifique-se de que os componentes "assento" e "encosto" estejam bem acoplados entre si.

É proibido usar a cadeira no grupo 1, caso o assento e o encosto estejam separados.

A cadeira para crianças deve ser fixada entre o cinto de segurança do automóvel, como indicado nas imagens 11 e 12.

Certifique-se de que o cinto de segurança do automóvel não está enrolado.

COMO APERTAR OS CINTOS

Colocar a criança na cadeira, una os cintos juntando as partes "D1" e "D2" e inserindo-as na fivela "D" até ouvir um claro "**CLACK**!" (fig. 13).

Puxar a correia de regulação do grupo dos cintos "A", na parte dianteira do assento da cadeira auto para crianças, até que os cintos estejam totalmente aderentes ao corpo da criança, de modo confortável (fig. 14); para alargar, accione o botão "E" e atue como na fig. 15.

Os cintos devem estar bem estendidos e não enrolados.

Antes de cada viagem regule o tensionamento dos cintos com base nas roupas vestidas pela criança. O ajuste com as roupas de inverno será muito largo para uma criança que veste roupas de verão.

Para libertar a criança dos cintos, prima o botão vermelho no centro da fivela (fig. 16).

GRUPO 2: de 15 a 25 kg, com utilização do encosto, fig.3

Remova o grupo de cintos antes da instalação da cadeira auto para crianças. Utilize o elemento de guia do cinto, com o cinto de segurança do automóvel.

COMO RETIRAR OS CINTOS

Para retirar os cintos é necessário separar as duas extremidades "C1" e "C2" do elemento "F" (fig. 17); estrair ambos os cintos do encosto, fazendo deslizar através dos orifícios do encosto. Remover o cinto entrepernas e o cinto dos ombros fazendo passar os terminais através dos orifícios de baixo da base do assento e no forro do próprio assento (fig. 17a, 17b, 18, 18a); mantendo premido o botão "E" e pegando no elemento "F" remova tudo para cima (fig. 19).

INSTALAÇÃO PARA UTILIZAÇÃO

Apoie a cadeira no assento do automóvel, sente a criança e encaixe o cinto de segurança da viatura fazendo passar a parte "X" na cavidade de baixo do braço e acima da bacia da criança (fig. 26).

Estique bem o cinto de segurança da viatura e certifique-se de que não está enrolado.

Verifique se a parte diagonal "Y" do cinto de segurança da viatura está correctamente apoiado no centro das costas da criança. Utilize o guia do cinto "U" (posicionando-o e correspondendo às costas da criança) com a passagem do cinto de segurança diagonal "Y" da viatura (fig. 22). Insira o cinto de segurança diagonal "Y" do automóvel no guia do cinto "U" (fig. 23). Por fim, ajuste puxando a extremidade da fita que passa no guia do cinto.

GRUPO 2: de 15 a 25 kg, sem encosto, fig. 4

GRUPO 3: de 22 a 36 kg, fig. 4

Remova o grupo de cintos antes da instalação da cadeira auto para crianças, como visto no capítulo anterior.

Para usar a cadeira é necessário remover o seu encosto e usar apenas o assento.

Para remover o encosto é necessário em primeiro lugar retirar o elemento guia do cinto do orifício, de seguida, reclinar o encosto para trás como na figura 24 e puxá-lo para o separar do assento (fig. 25).

INSTALAÇÃO PARA UTILIZAÇÃO

Apoie a cadeira no assento do automóvel, sente a criança e encaixe o cinto de segurança da viatura fazendo passar a parte "X" na cavidade de baixo do braço e acima da bacia da criança (fig. 26).

Estique bem o cinto de segurança da viatura e certifique-se de que não está enrolado.

Verifique se a parte diagonal "Y" do cinto de segurança da viatura está correctamente apoiado no centro das costas da criança. Utilize o guia do cinto "U" (posicionando-o e correspondendo às costas da criança) com a passagem do cinto de segurança diagonal "Y" da viatura (fig. 22). Insira o cinto de segurança diagonal "Y" do automóvel no guia do cinto "U" (fig. 23). Por

fim, ajuste puxando a extremidade da fita que passa no guia do cinto.

VERIFICAÇÕES FINAIS

- Verifique se os cintos são devidamente colocados sobre os ombros da criança e bem ajustados ao seu corpo.
- Certifique-se que o cinto de segurança do veículo está correctamente colocado na cadeira auto.
- Verifique se o cinto de segurança do veículo não está preso ou torcido de forma alguma.
- Controlar se os cintos da cadeira estão correctamente regulados e esticados.
- Controlar se a fivela do grupo dos cintos da cadeira esteja sempre correctamente apertada.
- Verifique se a fivela do cinto está apertada correctamente.
- Verifique se os cintos permanecem na posição correcta sobre o corpo da criança.
- Verifique regularmente os principais elementos, assegurando-se que não foram danificados. Verifique o funcionamento de todos os componentes.
- Verifique se a cadeira auto não está bloqueada na porta do carro ou nas guias do assento, para evitar a quebra, danos, desgaste, etc.

Lembre-se: Não importa como uma cadeira auto foi concebida. Caso seja mal instalada, poderá não proteger a criança, em caso de um acidente. Antes de iniciar a sua viagem utilizando a cadeira auto "TOURING 1 -2-3", efectuar sempre todos os controlos finais referidos neste livreto de instruções.

REMOVER O REVESTIMENTO

Para remover o revestimento para lavagem, é necessário em primeiro lugar retirar os cintos, conforme descrito no capítulo "COMO RETIRAR OS CINTOS".

De seguida, deverá retirar o encosto do assento, reclinando-o para trás como na fig. 24 e puxá-lo para o separar do assento. Assim, será possível retirar seja o revestimento do encosto, seja o do assento (fig. 28).

LIMPEZA E MANUTENÇÃO

Siga as indicações de lavagem indicadas na etiqueta de manutenção presente no produto. Não centrifugue, não passar a ferro e não usar solventes. Limpe as peças de plástico da cadeira, passando apenas com um pano húmido, sem usar solventes.

Aviso: Não adicionar ou modificar o produto de qualquer maneira.

Nunca use acessórios que não sejam recomendadas ou fornecidas pelo fabricante.

ATENÇÃO: PARA EVITAR O RISCO DE ASFIXIA, ELIMINAR A PROTECÇÃO PLÁSTICA ANTES DE UTILIZAR ESTE ARTIGO. ESTA PROTECÇÃO PLÁSTICA DEVE SER DESTRUÍDA OU MANTIDA FORA DO ALCANCE DAS CRIANÇAS.

WAŻNE: CZYTAJ UWAŻNIE I ZACHOWAJ NA PRZYSZŁOŚĆ. PRZECZYTAJ UWAŻNIE.

UWAGA ! Fotelik samochodowy do transportu dzieci o wadze od 9 do 36 kg - Grupy 1, 2 i 3 (w przybliżeniu od 9 miesiąca do 11 roku życia). **Kategoria UNIWERSALNY:** Mocowanie przy pomocy samochodowych pasów bezpieczeństwa 3-punktowych, z nawijakiem.

Drogi Kliencie,

Dziękujemy za zakup fotelika samochodowego TOURING, Grupy 1, 2 i 3.

Każdy rodzic wie, jak ważne jest bezpieczeństwo dzieci podczas jazdy samochodem. Nie ma nic ważniejszego od ochrony dziecka w podróży. Wszystkie foteliki samochodowe Brevi przechodzą rygorystyczne kontrole, zgodnie z najnowszymi Europejskimi Standardami Bezpieczeństwa. Aby osiągnąć ten Standard każdy fotelik musi przejść serię rygorystycznych testów. Wszystko to gwarantuje, że możesz być pewien że Twój fotelik jest jednym z najbezpieczniejszych i najbardziej komfortowych dostępnych fotelików.

INFORMACJE OGÓLNE

Informacje na temat produktu

Fotelik samochodowy dla dzieci posiada homologację zgodności z europejską normą „ECE R44/04”, jako:

- grupa 1 dla dzieci o wadze od 9 do 18 kg (rys. 2)
- grupa 2 dla dzieci o wadze od 15 do 25 kg (rys. 3 i 4)
- grupa 3 dla dzieci o wadze od 22 do 36 kg (rys. 4)

KOMUNIKAT

- Jest to „uniwersalne” zabezpieczenie dla dzieci. Zatwierdzone regulacją ece 44/04 do użytkowania w samochodach, do których większości będzie pasować jednakże nie do wszystkich.
- Poprawne dopasowanie jest możliwe jeżeli producent zadeklarował w instrukcji, że samochód jest odpowiedni aby dopasować w nim fotelik samochodowy ketogirii „uniwersalnej”.
- To zabezpieczenie dla dzieci zostało określone mianem „uniwersalnego” pod bardziej surowymi wymogami niż przy wcześniejszych modelach, które nie noszą tego określenia.
- Jeżeli posiadasz jakiegokolwiek wątpliwości skontaktuj się z producentem lub sprzedawcą.
- Za każdym razem należy się upewnić, czy instalacja fotelika przebiega poprawnie, zgodnie z instrukcjami.

Dopuszczalny do montażu w samochodach wyposażonych w 3 punktowe stateczne pasy lub 3 punktowe pasy bezwładnościowe, zatwierdzone wymogami UN/ECE lub innymi równoważnymi.

OSTRZEŻENIA

Co robić

- Zanim przystąpisz do instalacji fotelika, przeczytaj uważnie instrukcje. Pamiętaj, że nieprawidłowa instalacja może stanowić

zagrożenie.

- Używać foteliki zwrócony wyłącznie w kierunku ruchu pojazdu (Rys.1).
- Przechowywać niniejszą instrukcję w bezpiecznym miejscu.
- Po zainstalowaniu fotelika upewnij się, czy pasy bezpieczeństwa fotelika i pasy samochodowe nie są przytrzaśnięte ruchomymi częściami fotelika ani drzwiami samochodu.
- Przy każdym użyciu fotelika upewnij się, czy pas bezpieczeństwa jest dopięty i trzyma fotelik na miejscu.
- Za każdym razem sprawdź, czy pas bezpieczeństwa nie jest skręcony.
- Sadzając dziecko w foteliku, za każdym razem sprawdź, czy pasy bezpieczeństwa fotelika są dobrze dopasowane, a klamra poprawnie zamknięta.
- Wnętrze samochodu może się rozgrzać do wysokiej temperatury, jeśli samochód stoi w pełnym słońcu. W takich przypadkach zaleca się przykrycie fotelika np. ręcznikiem. W ten sposób części fotelika, zwłaszcza te znajdujące się blisko ciała dziecka, nie nagrzają się i unikniesz ryzyka oparzeń u dziecka.
- Regularnie kontroluj stan techniczny fotelika, sprawdzając oznaki zużycia, głównie na pokryciu, pasach bezpieczeństwa fotelika oraz klamrze.
- Jeżeli fotelik posiada ślady uszkodzenia, należy zwrócić się do biura obsługi posprzedażnej sprzedawcy.
- Zanim wyruszysz w drogę, sprawdź czy wszelkie ruchome przedmioty, a zwłaszcza te ciężkie i ostre, są odpowiednio zabezpieczone w samochodzie. Przedmioty takie mogą spowodować obrażenia w razie wypadku.
- Podróżując z innymi pasażerami pamiętaj, że ze względów bezpieczeństwa, lżejsi pasażerowie powinni zająć miejsca z tyłu samochodu, a ciężsi – z przodu. Co więcej, upewnij się, czy wszyscy pasażerowie mają zapięte pasy bezpieczeństwa.

Czego nie należy robić

- Nigdy nie sadzaj dziecka w foteliku bez odpowiednio zapiętych pasów bezpieczeństwa fotelika albo bez przytwierdzenia fotelika do siedzenia samochodu w sposób opisany w instrukcji.
- Nigdy nie należy ustawiać fotelika w kierunku przeciwnym do kierunku ruchu pojazdu lub w poprzek.
- Nigdy nie wkładaj jakiegokolwiek poduszki, itp. pomiędzy fotelik a siedzenie samochodu, ponieważ mogłoby to mieć wpływ na bezpieczeństwo fotelika.
- Nie zmieniaj i nie modyfikuj tego produktu w żaden sposób.
- Nigdy nie stosuj części zamiennych innych niż te, rekomendowane przez producenta.
- Wyłącznie producent jest upoważniony do dokonywania zmian i modyfikacji w produkcie. Wszelkie nieautoryzowane modyfikacje mogą mieć negatywny wpływ na bezpieczeństwo fotelika.
- Nigdy nie zostawiaj dziecka samego w foteliku.
- Nie pozwalaj dziecku bawić się fotelikiem.
- Nigdy nie instaluj ani nie demontuj fotelika z dzieckiem w środku.
- Nie używaj fotelika bez pokrowca.
- Pokrowce fotelika mogą być wymieniane wyłącznie na pokrowce rekomendowane przez producenta, ponieważ pokrowiec stanowi integralną część fotelika.
- Nie poddawaj fotelika działaniu substancji żrących, np. kwasu

- z akumulatora, rozpuszczalników, itp.
- Nie pozwalaj dziecku na bawienie się klamrą uprząży, ponieważ może ją niechcący rozpiąć.
 - Nie używaj fotelika jako zabawki ani jako siedzenia dla dziecka w domu.
 - Nigdy nie używaj fotelika powypadkowego albo bardzo zużytego.

Co robić w nagłych wypadkach

W razie wypadku, aby szybko odpiąć dziecko od pasa fotelika samochodowego, należy nacisnąć czerwony przycisk na klamrze układu pasów (rys. 16).

Uwaga: Klamra jest kluczowym elementem fotelika; nie pozwalać dziecku na zabawę klamrą. Jeśli fotelik brał udział w zderzeniu przy prędkości powyżej 10 km/h, bezwzględnie należy go wyrzucić i zakupić nowy. Nawet jeśli fotelik nie jest widocznie uszkodzony, istnieje możliwość wystąpienia uszkodzeń niewidocznych, które w razie kolejnego wypadku mogą narazić Twoje dziecko na ryzyko. Z tego powodu odradzamy zakup fotelików używanych.

GRUPA 1: od 9 do 18 kg, rys. 2

REGULACJA PASÓW BEZPIECZEŃSTWA

Fotelik samochodowy dla dzieci umieścić na siedzeniu samochodowym, odpowiednio dopasowując go do fotela, usadzić w nim dziecko i sprawdzić czy położenie pasów jest prawidłowe do wysokości jego pleców (rys. 5).

Aby zmienić położenie pasów, należy odłączyć od metalowej klamry F, umieszczonej z tyłu oparcia (rys. 6), oba końce pasów (rys. 7), a następnie wysunąć je (rys. 8) i przeciągnąć przez nowe otwory (rys. 9). Na koniec ponownie połączyć je z metalową klamrą „F” (rys. 10).

Sprawdź prawidłowość montażu, napinając pasy.

INSTALACJA DO UŻYTKOWANIA

Po wyregulowaniu pasów, zainstalować fotelik w samochodzie. Upewnić się, że komponenty „siedzisko” i „oparcie” są dobrze między sobą połączone.

Zabrania się używania fotelika samochodowego w grupie 1, jeżeli siedzisko i oparcie są rozłączone.

Fotelik samochodowy dla dzieci powinien być przymocowany pasem bezpieczeństwa samochodu, jak pokazano na rysunkach 11 i 12.

Upewnić się, że pas bezpieczeństwa samochodu nie jest skrecony.

JAK ZAPINAĆ PASY

Umieścić dziecko w foteliku, zapiąć pasy bezpieczeństwa, łącząc części „D1” i „D2” i wkładając je do klamry „D”, aż do usłyszenia wyraźnego „**CLACK!**” (rys. 13).

Pociągnąć za pas regulujący układ pasów „A” w przedniej części siedziska fotelika samochodowego dla dzieci, aż do momentu, w którym pasy będą odpowiednio i w wygodny sposób przylegały do ciała dziecka (rys. 14). Aby poluzować pasy, użyć przycisk „E” i postąpić jak na rys. 15.

Pasy powinny być dobrze napięte i nieskrecone.

Przed każdą podróżą wyregulować napięcie pasów w zależności od odzieży noszonej przez dziecko. Regulacja z

ubraniami zimowymi będzie zbyt luźna dla dziecka mającego na sobie letnie ubrania.

Aby rozpiąć dziecko z pasów bezpieczeństwa, należy nacisnąć na czerwony przycisk znajdujący się na środku klamry (rys. 16).

GRUPA 2: od 15 do 25 kg, z użyciem oparcia, rys. 3

Usunąć układ pasów przed rozpoczęciem instalacji fotelika samochodowego dla dzieci. Zastosować element prowadzący pas z pasem bezpieczeństwa samochodu.

JAK ODPINAĆ PASY

Aby odpiąć pasy, należy odłączyć dwie końcówki „C1” i „C2” od elementu „F” (rys. 17), wyjąć oba pasy z oparcia, przeciągając je poprzez otwory znajdujące się w oparciu. Usunąć pas międzyożny i pasy naramienne, przepuszczając końcówki przez otwory znajdujące się pod podstawą siedziska i przez otwory znajdujące się w pokrowcu (rys. 17a, 17b, 18, 18a); trzymając wciśnięty przycisk „E” i chwytając za element „F” wysunąć wszystko pociągając w górę (rys. 19).

INSTALACJA DO UŻYTKOWANIA

Umieścić fotelik na siedzeniu samochodowym, usadzić w nim dziecko i zapiąć pas bezpieczeństwa samochodu, przeciągając element „X” przez wgłębienie w podłokietniku i nad miednicą dziecka (rys. 20).

Dobrze napiąć pas bezpieczeństwa samochodu i upewnić się, że nie jest on skrecony.

Sprawdzić, czy przekątna część pasa bezpieczeństwa „Y” prawidłowo opiera się na środku barku dziecka.

Zastosować element prowadzący pas „U” (umieszczając go w jednym z otworów w oparciu i na wysokości barku dziecka) z przekątnie przechodzącym pasem bezpieczeństwa „Y” samochodu.

Przekątny samochodowy pas bezpieczeństwa „Y” przeciągnąć przez element prowadzący „U” (rys. 22 i 23), a na zakończenie wyregulować go, pociągając za końce taśmy przechodzącej przez element prowadzący pas.

GRUPA 2: od 15 do 25 kg, bez oparcia, rys. 4

GRUPA 3: od 22 do 36 kg, rys. 4

Usunąć układ pasów przed rozpoczęciem instalacji fotelika samochodowego dla dzieci, zgodnie z opisem w poprzednim rozdziale.

Aby korzystać z fotelika samochodowego, należy odłączyć oparcie i używać tylko siedziska.

Aby odłączyć oparcie, należy w pierwszej kolejności wyjąć element prowadzący pas przez otwór, a następnie odchylić oparcie do tyłu, jak na rys. 24 i pociągnąć, aby rozłączyć je od siedziska (rys. 25).

INSTALACJA DO UŻYTKOWANIA

Umieścić fotelik samochodowy na siedzeniu samochodu, usadzić w nim dziecko i zapiąć pas bezpieczeństwa samochodu, przeciągając element „X” przez zagłębienie w podłokietniku i nad miednicą dziecka (rys. 26).

Dobrze napiąć pas bezpieczeństwa samochodu i upewnić się, że nie jest on skrecony.

Sprawdzić, czy przekątna część pasa bezpieczeństwa „Y” prawidłowo opiera się na środku barku dziecka.

Zastosować element prowadzący pas „U” (umieszczając go na wysokości barku dziecka) z przekątnie przechodzącym pasem bezpieczeństwa „Y” samochodu. Przekątny samochodowy pas bezpieczeństwa „Y” przeciągnąć przez element prowadzący „U” (rys. 23). Na zakończenie wyregulować go, pociągając za końce taśmy przechodzącej przez element prowadzący pas.

LISTA KOŃCOWYCH KONTROLI

- Sprawdź, czy szelki pasów bezpieczeństwa są prawidłowo ułożone i dopasowane, przylegając ciasno, ale wygodnie do ciała dziecka.
- Sprawdź, czy fotelik jest odpowiednio przymocowany pasem bezpieczeństwa samochodu.
- Sprawdź, czy samochodowy pas bezpieczeństwa nie jest skręcony ani przytrzaśnięty.
- Skontrolować, czy pasy fotelika są odpowiednio wyregulowane i napięte.
- Skontrolować, czy klamra układu pasów fotelika jest odpowiednio zapięta.
- Sprawdź, czy klamra pasów fotelika jest prawidłowo zapięta.
- Kontroluj regularnie wszystkie ważne części fotelika pod kątem możliwych uszkodzeń.
- Kontroluj działanie wszystkich części fotelika.
- Pilnuj, aby fotelik nie był przytrzaśkiwany drzwiami czy szynami foteli, itp., ponieważ może to spowodować uszkodzenie lub zniszczenie fotelika.

Pamiętaj: niezależnie od tego, jak dobrze zaprojektowany jest fotelik, jeśli jest niepoprawnie zainstalowany, może nie spełnić swej roli w razie wypadku. Przed rozpoczęciem podróży z fotelikiem samochodowym „TOURING 1 -2-3”, należy zawsze przeprowadzić wszystkie końcowe kontrole opisane w niniejszej instrukcji.

ZDEJMOWANIE POKROWCA

Aby zdjąć pokrowiec do prania, najpierw trzeba wyjąć wszystkie pasy, jak opisano w rozdziale „JAK USUNĄĆ PASY”.

Następnie należy rozłączyć oparcie od siedziska, odchylając je do tyłu, jak na rys. 24 i pociągnąć, aby rozłączyć je od siedziska. Będzie zatem możliwe zdjęcie pokrowca nie tylko z oparcia, ale również i z siedziska (rys.28).

CZYSZCZENIE I KONSERWACJA

Postępować zgodnie z instrukcjami prania na etykiecie konserwacji niniejszego produktu. Nie wirować, nie prasować i nie używać rozpuszczalników. Aby wyczyścić plastikowe części fotelika, wystarczy przetrzeć je wilgotną ściereczką bez użycia rozpuszczalników.

Ostrzeżenie: zabrania się dokonywania zmian czy modyfikacji w produkcie. Należy używać wyłącznie części polecanych lub dostarczanych przez producenta.

UWAGA: ABY UNIKNĄĆ RYZYKA UDUSZENIA, ZDEJMIJ TE PLASTIKOWĄ TORBĘ PRZED ROZPOCZĘCIEM

UŻYTKOWANIA PRODUKTU. TO PLASTIKOWE OPAKOWANIE POWINNO BYĆ NASTĘPNIE ZNISZCZONE LUB UTRZYMYWANE Z DALA OD DZIECI.

РУССКИЙ

ВНИМАНИЕ: СОХРАНИТЬ ДЛЯ БУДУЩЕГО ИСПОЛЬЗОВАНИЯ. БУДЬТЕ ВНИМАТЕЛЬНЫ ПРИ ЧТЕНИИ. **ПРЕДУПРЕЖДЕНИЯ!** Кресло предназначено для перевозки в автомобиле детей весом от 9 до 36 кг - Группы 1, 2 и 3 (ориентировочно от 9 месяцев до 11 лет). **УНИВЕРСАЛЬНАЯ категория:** Фиксация при помощи трехточечного ремня безопасности автомобиля с втягивающим механизмом.

Уважаемые родители,

Благодарим Вас за выбор автомобильного детского кресла TOURING, групп 1, 2 и 3 и,

Каждый родитель знает насколько важно обеспечить безопасность ребенка во время его перевозки в автомобиле. Обеспечение безопасности ребенка является приоритетной задачей. Все автомобильные кресла TOURING были подвергнуты строгому тестированию в соответствии с «Европейскими Нормами Безопасности». Каждое изделие должно пройти серию испытаний на соответствие данным Нормам. Данное кресло обеспечивает максимальную безопасность и комфорт, входя в число лучших автокресел на рынке.

ОБЩИЕ СВЕДЕНИЯ

Информация об изделии

Детское автокресло омологировано в соответствии с европейским стандартом “ECE R44/04”, как:

- группа 1 для детей весом от 9 до 18 кг (рис. 2)
- группа 2 для детей весом от 15 до 25 кг (рис. 3 и 4)
- группа 3 для детей весом от 22 до 36 кг (рис. 4)

ОБЩИЕ СВЕДЕНИЯ

- Данное детское сиденье является “Универсальным”. Оно соответствует Правилам ECE 44/04 для общего использования в автомобилях и подходит для большинства, но не для всех автомобильных сидений.
- Правильная установка возможна, если изготовитель автомобиля указал в инструкции по эксплуатации автомобиля, что он подходит для установки “Универсального” детского сиденья данной возрастной группы.
- Данное детское сиденье является “Универсальным” в соответствии с более строгими требованиями, чем данные изделия более ранних моделей, которые не содержат данного примечания.
- Если у вас будут вопросы, пожалуйста, свяжитесь с продавцом или изготовителем детских автокресел.

- Убедитесь, что данное кресло правильно установлено, в соответствии с инструкциями данного руководства по эксплуатации.

Изделие подходит только для использования в автомобилях, оснащенных 3-х точечными статическими или 3-х точечными ремнями безопасности с возвратным механизмом, соответствующим стандартам UN/ECЕ No. 16 или другим аналогичным стандартам.

ПРЕДУПРЕЖДЕНИЕ

Что делать

- Перед установкой автокресла, внимательно ознакомьтесь с инструкциями; помните что неправильное использование может быть крайне опасным.
- Использовать детское автокресло установленным исключительно по направлению движения автомобиля (Рис.1).
- Хранить это руководство в надежном месте.
- Убедитесь, что после установки автокресла, группа ремней или ремень автомобиля не заблокированы подвижными частями автокресла или в дверцей автомобиля.
- Каждый раз при использовании автокресла, ремень безопасности должен быть правильно натянут, а кресло зафиксировано в правильном положении.
- При каждой установке проверяйте, не перекручен ли ремень автомобиля.
- Каждый раз при посадке ребенка в кресло, проверяйте регулировку ремней и правильность закрытия замка. Долгое нахождение автомобиля солнце ведет к сильному нагреву воздуха внутри его салона; во избежание перегрева кресла и возможного ожога ребенка, рекомендуется закрывать его тканью, полотенцем или подобным материалом.
- Регулярно проверяйте отсутствие следов износа, особенно обивки, группы ремней и замка.
- Перед поездкой, убедитесь в отсутствии незакрепленных предметов или багажа, так как в случае дорожно-транспортного происшествия незакрепленные предметы могут перемещаться с риском поранить пассажиров.
- Если на детском автокресле имеются следы повреждения, обратиться в службу послепродажного обслуживания дистрибьютора.
- При перевозке других пассажиров, из соображений безопасности, рекомендуется чтобы пассажиры с наибольшим весом занимали передние места автомобиля. При этом необходимо убедиться, что каждый пассажир пристегнут ремнем безопасности.
- Кресло должно быть постоянно закреплено при помощи ремня безопасности, даже когда в нем не перевозят детей, во избежание перемещения кресла и риска ранения пассажиров, находящихся в салоне автомобиля во время дорожно-транспортного происшествия.

Что не делать

- Никогда не используйте детское автомобильное кресло не закрепленное или неправильно закрепленное при помощи ремней безопасности, в соответствии с данными инструкциями.
- Никогда не размещать детское автокресло в направлении,

противоположном движению, или в поперечном направлении.

- Не подкладывайте ничего под автомобильное кресло ; так как это может негативно повлиять на характеристики безопасности автокресла; Не вносите изменения и/или не добавляйте новых элементов к данному изделию.
- Не используйте детали или запчасти, которые не были рекомендованы или поставлены производителем автокресла.
- Не одобренные производителем изменения могут повлиять на его безопасность; только производитель уполномочен вносить такие изменения.
- Не оставляйте ребенка в кресле без присмотра ни в автокресле, ни внутри автомобиля.
- Не позволяйте детям играть с автомобильным креслом.
- Не устанавливайте и не снимайте кресло, если в нем находится ребенок.
- Не используйте детское автомобильное кресло без покрытия.
- Тканевое покрытие является неотъемлемой частью кресла; поэтому оно может заменяться только покрытиями поставляемыми или рекомендованными производителем кресла.
- Избегайте контакта кресла с кислотой, растворителями и другими коррозионными веществами.
- Замок для крепления ремней кресла не имеет полной защиты от повреждений, поэтому не позволяйте детям с ним играть.
- Не используйте данное кресло в качестве игрушки или домашнего кресла.
- Не используйте автокресло после дорожно-транспортного происшествия или слишком изношенное.

В случае аварийной ситуации

В случае аварийной ситуации быстро освободите ребенка от ремня безопасности, нажав красную кнопку на пряжке ремня (рис. 16).

Внимание: Застежка является основным компонентом автокресла, не позволяйте ребенку играть с ней. После дорожно-транспортного происшествия, даже небольшого (при скорости более 10км/час) детское автомобильное кресло **ДОЛЖНО** быть заменено на новое, так как даже при отсутствии заметных повреждений, оно могло получить повреждения, которые может повлиять на характеристики безопасности, и в случае повторной аварии ,могут не защитить ребенка в полной мере
Поэтому, рекомендуется никогда не использовать и не приобретать автокресло бывшее в употреблении.

ГРУППА 1: от 9 до 18 кг, рис. 2

РЕГУЛИРОВКА СИДЕНИЯ

Поместите детское автокресло на сиденье автомобиля, отрегулируйте, посадите ребенка, проверьте правильность положения ремней относительно высоты плеч (рис. 5).

Чтобы изменить положение ремней, освободите от металлической пряжки F, расположенной за спинкой сиденья (рис. 6), оба конца ремней (рис. 7); полностью извлеките их (рис. 8) и вденьте в нужные отверстия (рис.

9); соедините ремни металлической пряжкой "F" (рис. 10). Натяните ремни, проверяя правильность монтажа.

УСТАНОВКА ДЛЯ ИСПОЛЬЗОВАНИЯ

После регулировки установите детское сиденье в машину. Убедитесь, что компоненты "сиденье" и "спинка" соединены правильно.

Запрещается использовать автокресло с отделенными сиденьем и спинкой для группы 1.

Детское автокресло фиксируется ремнем безопасности, как показано на рисунках 11 и 12.

Убедитесь, что ремень безопасности не перекручен.

КАК ЗАСТЕГНУТЬ РЕМНИ

Посадите ребенка в автокресло, пристегните ремни, соединив части "D1" и "D2" и вставляя их в пряжку "D" до "**ЩЕЛЧКА!**" (рис.13)

Потяните регулировочный ремень группы ремней "А" в передней части сиденья детского автокресла, пока ремни не зафиксируют тело ребенка в удобном положении (рис. 14); ослабить ремень можно кнопкой "Е", как показано на рис. 15.

Ремни должны быть хорошо натянуты и не перекручены.

Перед каждой поездкой регулируйте натяжение ремней в соответствии с одеждой ребенка. Ремни для зимней одежды будут провисать на ребенке, одетом в летнюю одежду.

Чтобы освободить ребенка от ремней безопасности, нажмите красную кнопку в центре пряжки (рис. 16).

ГРУППА 2: от 15 до 25 кг, с использованием спинки, рис.3

Демонтировать группу ремней перед установкой детского автокресла. Использовать направляющий элемент с ремнем безопасности.

КАК СНЯТЬ РЕМНИ

Для снятия ремней отсоедините оба конца "С1" и "С2" от элемента "F" (рис. 17); удалите оба ремня со спинки через прорези; снимите межножный ремень и плечевые ремни, пропуская концы через отверстия в основании сиденья и чехле (рис. 17а, 17b, 18, 18а); удерживая кнопку "Е" нажатой и взявшись за элемент "F", потяните ремень вверх (рис. 19).

УСТАНОВКА ДЛЯ ИСПОЛЬЗОВАНИЯ

Поместите автокресло в машину, посадите ребенка и пристегните ремень безопасности, пропуская часть "X" в выемку под подлокотником и над тазом ребенка (рис. 20).

Натяните ремень безопасности, проверяя, что он не перекручен.

Убедитесь, что диагональная часть "Y" ремня безопасности правильно лежит в центре плеча ребенка.

Использовать направляющую ремня "U" (пропустив его в одну из прорезей спинки на уровне плеча ребенка) при применении диагонального ремня безопасности "Y" машины (рис. 21).

Вставьте диагональный ремень безопасности "Y" в направляющую ремня "U" машины (рис. 22 и 23); отрегулируйте, потянув за концы тесемки, проходящей через направляющую ремня.

ГРУППА 2: от 15 до 25 кг, рис. 4

ГРУППА 3 от 22 до 36 кг, рис. 4

Демонтировать группу ремней перед установкой детского автокресла, как показано в предыдущей главе.

В этом случае снять спинку автокресла, используя только сиденье.

Для снятия спинки прежде всего удалите направляющий элемент ремня из прорези, наклоните спинку назад, как показано на рис. 24, и потяните его, отделяя от сиденья (рис. 25).

УСТАНОВКА ДЛЯ ИСПОЛЬЗОВАНИЯ

Поместите автокресло на сиденье автомобиля, посадите ребенка и пристегните ремень безопасности, пропуская часть "X" в выемку под подлокотником и над тазом ребенка (рис. 26).

Натяните ремень безопасности, проверяя, что он не перекручен.

Убедитесь, что диагональная часть "Y" ремня безопасности правильно лежит в центре плеча ребенка.

Использовать направляющую ремня "U" (поместив его на уровне плеча ребенка) при применении диагонального ремня безопасности "Y" машины (рис. 22). Вставьте диагональный ремень безопасности "Y" в направляющую ремня "U" машины (рис. 23). Отрегулируйте, потянув за концы тесемки, проходящей через направляющую ремня.

ИНСТРУКЦИИ ПО УСТАНОВКЕ

- Проверьте, чтобы ремни были правильно расположены на плечах ребенка и не причиняли ему неудобств.
 - Убедитесь, что ремень безопасности автомобиля надежно закреплен вокруг кресла.
 - Проверьте, чтобы ремень автомобиля не был перекручен или заблокирован.
 - Проверить, чтобы ремни автокресла были правильно отрегулированы и натянуты.
 - Проверить, чтобы застежка группы ремней детского автокресла была всегда правильно застегнута.
 - Убедитесь, что замок группы ремней правильно застегнут.
 - Регулярно проверяйте, чтобы основные элементы не были повреждены.
 - Проверяйте функционирование всех компонентов.
 - Убедитесь, что кресло не заблокировано дверцей, направляющими сиденья, во избежание поломки, повреждения или преждевременного износа кресла и т.д.
- Памятка:** Не смотря на свои проектные характеристики, при неправильном использовании автомобильное детское кресло может не защитить вашего ребенка в случае аварии. Перед началом поездки с использованием детского автокресла «TOURING 1-2-3» выполнить все необходимые заключительные проверки, указанные в этом руководстве по эксплуатации.

SNYTTIE CHEXLA

Чтобы снять чехол, сначала удалите ремень, как описано в разделе "КАК СНЯТЬ РЕМНИ".

Снимите спинку сиденья, наклонив ее назад, как показано на рис. 24, и потянув, отделяя от сиденья. Теперь можно снять чехлы как с сиденья, так и со спинки (рис. 28).

ЧИСТКА И УХОД

Следуйте указаниям по уходу, приведенным на наклейке по ТО продукта. Не центрифугировать в стиральной машине, не гладить и не использовать растворители. Для очистки пластмассовых частей автокресла протереть их влажной тканью без применения растворителей.

Предупреждение: не вносить изменения в изделие и не добавлять к нему новых деталей. Не использовать запчасти, которые не были рекомендованы или поставлены продавцом.

ВНИМАНИЕ: ВО ИЗБЕЖАНИЕ ОПАСНОСТИ УДУШЕНИЯ, ПЕРЕД ИСПОЛЬЗОВАНИЕМ ДАННОГО ИЗДЕЛИЯ НАСТОЯТЕЛЬНО РЕКОМЕНДУЕТСЯ УДАЛИТЬ ПЛАСТИКОВУЮ ЗАЩИТУ.

SVENSKA

VIKTIGT: SPARA FÖR FRAMTIDA BRUK. LÄS IGENOM NOGGRANT. OBSERVERA! Stol för transport av barn i bil från 9 till 36 kg – Grupperna 1, 2 och 3 (ungefärlig ålder från 9 månader till 11 år). **Kategori UNIVERSELL:** Fastsättning med hjälp av fordonets trepunktsbälten, med upprullare.

Kära förälder,

Vi tackar er för att ni har valt bilbarnstolen TOURING, Grupperna 1, 2 och 3.

Som varje förälder vet är barnens säkerhet grundläggande när man reser i bil. Ingenting är viktigare än att garantera barnets säkerhet under färden.

Alla TOURING bilbarnstolar är grundligen testade enligt de senaste europeiska säkerhetsnormerna. För att uppfylla dessa normer måste varje barnstol klara en serie stringenta test. Detta ger barnstolen maximal säkerhet och maximal komfort, och placerar den bland de bästa barnstolarna på marknaden.

ALLMÄN INFORMATION

Produktinformation

Bilbarnstolen är godkänd enligt den europeiska normen "ECE R44/04" som:

- **Grupp 1** för barn med en kroppsvikt från 9 till 18 kg (bild 2).
- **Grupp 2** för barn med en kroppsvikt från 15 till 25 kg (bild 3 och 4)
- **Grupp 3** för barn med en kroppsvikt från 22 till 36 kg (bild 4).

MEDDELANDE

- Detta är ett universalt system för att späanna fast barnen. Detta system har godkänts av europeisk säkerhetsstandard: ECE 44/04 för generell användning och passar de flesta, dock inte alla, bilar.
- En korrekt installation av bilbarnstolen kan endast göras om bitillverkaren specificerat i manualen att bilen är anpassad för universal fastspänning av barn i den anvisade åldersgruppen.
- Denna bilbarnstol har förklarats av "Universal" typ efter strängare genomgående tester än de utförda på tidigare modeller som inte uppvisar denna anvisning.
- Om du är osäker, kontakta återförsäljaren eller tillverkaren.
- Försäkra er om att denna bilbarnstol sitter korrekt installerad enligt instruktionerna i denna användarmanual. Endast anpassad för fordon med 3 punkters statiska säkerhetsbälten eller 3-punkters säkerhetsbälten med automatisk ihoprullare som följer europeisk säkerhetsstandard: EN/EU nr 16 eller likvärdig standard.

VARNINGAR

Vad ska man göra

- Innan bilbarnstolen installeras, läs instruktionerna noggrant; kom ihåg att en felaktig installation kan vara extremt farlig.
- Använd endast stolen vänd i fordonets färdriktning (Bild. 1).
- Förvara detta häfte på en säker plats.
- Försäkra er om, när bilbarnstolen väl är installerad, att ingen del av stolens eller bilens säkerhetsbälten har fastnat i barnstolens rörliga delar eller i bildörren.
- Försäkra er om, varje gång barnstolen används, att säkerhetsbältet är väl åtdraget och att barnstolen sitter ordentligt fast.
- Kontrollera vid varje installation att bilens säkerhetsbälte inte är tvinnat.
- Kontrollera, varje gång barnet sitter i barnstolen, att remmarna är korrekt justerade och att spännet är ordentligt fäst.
- Direkt utsättning för solljus hettar upp bilens kupé; för att förebygga överhettning av barnstolen och att barnet bränner sig, rekommenderas det att skydda bilbarnstolen med ett skyne, en handduk eller liknande.
- Kontrollera regelbundet att barnstolen inte uppvisar tecken på slitage, speciellt i fodret, säkerhetsbältena och spännet.
- Ifall stolen visar tecken på försämring eller slitage, vänd dig till försäljarens service efter försäljning.
- Innan färden påbörjas, försäkra er om att inga föremål och inget bagage ligger lösa i bilen; vid en olycka kan lösa föremål flytta sig och medföra skaderisk för passagerarna.
- När man reser med andra passagerare är det av säkerhetsskäl att föredra att de tyngsta sitter i fordonets främre säten; försäkra er om att varje passagerare sitter fast med säkerhetsbältet.

Vad ska man inte göra

- Använd aldrig bilbarnstolen med lösa säkerhetsbälten, eller utan att ha fäst den ordentligt med fordonets säkerhetsbälte, såsom anges i denna instruktionsbok.
- Placera aldrig stolen motsatt fordonets färdriktning eller på snedden.

- För korrekt placering av bilbarnstolen, lägg ingen typ av mellanlägg mellan barnstolens bas och fordonets säte; detta kan äventyra barnstolens säkerhet;
- Utför inga som helst tillägg och/eller modifikationer på denna produkt.
- Använd inte delar eller reservdelar som inte rekommenderas eller levereras av tillverkaren.
- Eventuella icke auktoriserade modifikationer på produkten kan äventyra dess säkerhet; endast tillverkaren är auktoriserad att utföra modifikationer på denna barnstol.
- Lämna aldrig barnet utan uppsikt i barnstolen, och inte heller i bilen.
- Låt aldrig barn leka med barnstolen.
- Installera inte eller ta bort barnstolen från bilen med barnet i den.
- Använd aldrig bilbarnstolen utan fodret.
- Fodret utgör en integrerad del av fasthållningssystemet; det får dessutom endast bytas ut mot andra foder som levereras eller rekommenderas av tillverkaren.
- Låt inte bilbarnstolen komma i kontakt med syror, lösningsmedel och andra frätande substanser.
- Barnstolens bältspanne är inte helt säkert mot pillande; barnen bör därför uppmannas att inte leka med det.
- Använd inte denna barnstol som leksak eller barnstol för hushållning.
- Använd inte bilbarnstolen efter en olycka eller då den är för slitna av användandet.

Vid nödsituation

För att frigöra ert barn snabbt vid en nödsituation tryck på den röda knappen i mitten av spännet på bilbarnstolens bälte (bild 16).

Varning: Bältespannet är en grundläggande komponent på stolen: se till att barnet inte leker med detta.

En bilbarnstol som är inblandad i en olycka, även en lättare sådan (över 10 Km/h) SKA alltid bytas ut mot en ny, då den även utan att uppvisa tecken på skador kan ha fått icke synliga skador som kan äventyra dess säkerhet, och inte längre skydda barnet i fall av en påföljande olycka.

På grund av detta rekommenderas det att aldrig använda eller köpa en begagnad bilbarnstol.

Grupp1 från 9 till 18 kg (bild 2)

REGLERING AV SÄKERHETSBJÄLTET

Ställ bilbarnstolen på bilsätet och anpassa ryggstödet till sätet. Sätt barnet i bilbarnstolen och kontrollera att säkerhetsbältena sitter i rätt höjd i förhållande till barnets axlar (bild 5).

För att ändra position på säkerhetsbältet vrid metallspännet F, som sitter på baksidan av ryggstödet (bild 6), bältets båda ändrar (bild 7) skall sedan dras ur och sättas in i de nya hålen (bild 8); sätt ihop dem igen i metallspännet "F" på ryggstödet baksida (bild 10)

Kontrollera att bältena monterats korrekt genom att dra i dem.

INSTALLATION

Efter att ha reglerat säkerhetsbältena kan du fortsätta med installationen av bilbarnstolen. Försäkra dig om att sitsen och ryggstödet sitter ihop på rätt sätt.

Det är förbjudet att använda bilbarnstolen i versionen Grupp 1 om ryggstödet och sitsen inte är satta ihop.

Bilbarnstolen ska spännas fast med bilens säkerhetsbälte så som visas på bild 11 och 12.

Försäkra dig om att bilbältet inte har vridit sig.

HUR MAN FÅSTER SÄKERHETSBJÄLTET

Sätt barnet i bilbarnstolen, fäst bältet genom att sätta ihop delarna "D1" och "D2" och för in dem i spännet "D" tills du hör ett tydligt "**CLACK!**" (bild 13)

Dra i den främre delen av bilbarnstolens bälte "A" tills säkerhetsbältena sitter korrekt och bekvämt mot barnets kropp (bild 14) för att släppa på säkerhetsbältena tryck på knappen "E" och gör som på bild 15.

Bilbältena måste vara ordentligt spända och inte vridna.

Dra åt bilbarnstolens säkerhetsbälte så att det sitter korrekt mot barnets kropp innan varje bilfärd eftersom tjockleken på barnets kläder kan variera. Om bilbarnstolens bälte är reglerat med vinterkläder så kommer bältena sitta för löst om barnet har sommarkläder på sig.

För att lösgöra barnet från säkerhetsbältena, tryck på den röda knappen i mitten av bältespannet (bild 16).

GRUPP 2: från 15 till 25kg, med ryggstödet, bild 3

Ta bort bilbarnstolens säkerhetsbälten från den första installationen av bilbarnstolen. Använd bältesregleraren för att få rätt höjd på bilens säkerhetsbälte.

HUR MAN TAR BORT SÄKERHETSBJÄLTENA

För att ta bort bältena måste du lossa ändarna "C1" och "C2" från del F (bild 17) dra ut båda bältena från ryggstödet genom att låta dem löpa genom hålen på ryggstödet: ta bort grendelen och de båda axelbanden genom att låta dem passera genom hålen under sitsen och under sitsens foder (bild 17a, 17b, 18, 18a): Håll knappen "E" intryckt och dra loss allt genom att ta tag i del "F" och dra uppåt (bild 19).

INSTALLATION

Sätt bilbarnstolen på bilsätet, sätt i barnet och spänn fast bilbältet genom att föra del "X" under armstödet och över barnets höft (bild 20)

Spänn bilbältena ordentligt och försäkra dig om att de inte är vridna.

Se till att den diagonala delen "Y" av bilbältet vilar korrekt mot barnets axel. Använd bältesregleraren "U" (sätt fast den i en av hålen på ryggstödet och i höjd med barnets axel) med bilbältets diagonala del "Y" (bild 21)

För in det diagonala bilbältet "Y" i bältesregleraren "U" (bild 22 och 23) reglera den slutligen genom att tra i bandet på bältesregleraren.

GRUPP 2: Från 15 till 25 kg utan ryggstöd, bild 4

GRUPP 3: från 22 till 36 kg, bild 4

Ta bort bilbarnstolens säkerhetsbälte så som visat i föregående kapitel.

Ta bort bilbarnstolens ryggstöd innan användning och använd

enbart sitsen.

För att ta bort ryggstödet behöver du först och främst ta bort bältesregleraren från hålet i ryggstödet, böj därefter ryggstödet bakåt så som visat på bild 24 och dra i det för att ta loss det från sitsen (bild 25)

INSTALLATION

Ställ bilbarnstolen på bilsätet, sätt i barnet och sätt fast bilbältet genom att låta del "X" löpa under armstödet och över barnets mage (bild 26)

Dra i bilbältet så att det spänns ordentligt och försäkra dig om att det inte vridits.

Kontrollera att den diagonala delen ("Y") av bilbältet vilar korrekt på barnets axel.

Använd bältesregleraren "U" (sätt fast den i höjd med barnets axel) på bilbältets diagonala del "Y" (bild 22)

För in bilbältets diagonala del "Y" i bältesregleraren "U" (bild 23). Dra slutligen i änden på bältesreglerarens band för att reglera den.

LISTA ÖVER SLUTKONTROLLER

- Kontrollera att bältena ligger korrekt an mot barnets axlar och att de ligger bekvämt mot barnets kropp.
- Försäkra er om att fordonets säkerhetsbälte är väl fastspänt runt barnstolen.
- Kontrollera att fordonets säkerhetsbälte inte är tvinnat eller har fastnat på något vis.
- Kontrollera att stolens bälten är justerade och spända på korrekt sätt.
- Kontrollera att bältesspännet för stolens bälten alltid är korrekt fastspänt.
- Kontrollera att bältesspännet är korrekt fäst
- Kontrollera regelbundet att de huvudsakliga delarna inte har fått några skador.
- Kontrollera att alla komponenterna fungerar.
- Försäkra er om att barnstolen inte fastnar i dörren eller i sätets skenor, för att förebygga att den går sönder eller slits.

Kom ihåg: Det spelar ingen roll hur en barnstol är konstruerad, om den används felaktigt kanske den inte skyddar barnet i fall av en olycka. Innan du påbörjar resa då du använder bilstolen "TOURING 1-2-3" måste du alltid utföra de slutkontroller som har räknats upp i denna bruksanvisning.

HUR MAN TAR BORT FODRET

För att ta bort fodret för tvätt måste du först och främst ta bort säkerhetsbältena så som beskrivs i kapitlet "HUR MAN TAR BORT SÄKERHETSBJÄLTENA"

Ta därefter bort ryggstödet från sitsen genom att dra det bakåt så som visas på bild 24 och dra för att det ska lossna från sitsen. Nu kan du ta bort fodret på både sitsen och ryggstödet.

RENGÖRING OCH UNDERHÅLL

Följ tvättråden på etiketten som du finner på produkten. Centrifugera inte, stryk inte och använd inte lösningsmedel. Rengör bilbarnstolens plastdelar enbart med en fuktig trasa, utan rengöringsmedel.

Varning: produkten får inte på något vis utsättas för tillägg eller modifieringar. Använda aldrig reservdelar som ej rekommenderats eller levererats av tillverkaren.

FÖR ATT UNDVIKA RISK FÖR KVÄVNING TA BORT PLASTSKYDDET INNAN ANVÄNDNING. SLÄNG PLASTSKYDDET I AVFALLSHANTERING ELLER FÖRVARA DET UTOM BARNETS RÄCKHÅLL.

ΕΛΛΗΝΙΚΑ

ΣΗΜΑΝΤΙΚΟ: ΔΙΑΤΗΡΗΣΤΕ ΓΙΑ ΠΕΡΑΙΤΕΡΩ ΔΙΑΒΟΥΛΕΥΣΕΙΣ. ΔΙΑΒΑΣΤΕ ΠΡΟΣΕΚΤΙΚΑ.

ΠΡΟΣΟΧΗ! Παιδικό κάθισμα για τη μεταφορά των παιδιών στο αυτοκίνητο από 9 έως 36 kg - Ομάδες 1, 2 και 3 (περίπου από 9 μηνών έως 11 ετών). **Κατηγορία UNIVERSAL:** Στερέωση με τη βοήθεια των ζωνών ασφαλείας 3 σημείων, με το μηχανισμό τυλίγματος που βρίσκεται στο όχημα.

Αγαπητέ Γονέα,

Σε ευχαριστούμε που διάλεξες το καθισματάκι αυτοκινήτου TOURING, Ομάδες 1, 2 και 3.

Όπως γνωρίζεις ο κάθε γονέας, η ασφάλεια του παιδιού είναι ζωτικής σημασίας όταν ταξιδεύετε με το αυτοκίνητο. Τίποτα δεν είναι σημαντικότερο από την εγγύηση της ασφαλείας του παιδιού κατά τη διάρκεια του ταξιδιού. Όλα τα καθισματάκια αυτοκινήτου TOURING είναι αυστηρά δοκιμασμένα σύμφωνα με τους πιο πρόσφατους "Ευρωπαϊκούς Κανόνες Ασφαλείας". Για να αποκτήσει την αναγνώριση αυτών των Κανόνων, κάθε καθισματάκι πρέπει να περάσει μια σειρά αυστηρών δοκιμών. Όλα αυτά προσδίδουν σε αυτό το καθισματάκι τη μέγιστη ασφάλεια και μέγιστη άνεση, τοποθετώντας το μεταξύ των καλύτερων καθισμάτων που κυκλοφορούν στην αγορά.

ΓΕΝΙΚΕΣ ΠΛΗΡΟΦΟΡΙΕΣ

Πληροφορίες σχετικά με το προϊόν

Το κάθισμα για το αυτοκίνητο είναι εγκεκριμένο σύμφωνα με την Ευρωπαϊκή Νομοθεσία " ECE R44/04" ως εξής:

- ομάδα 1 για παιδιά βάρους από 9 έως 18 κιλά (εικ. 2)
- ομάδα 2 για παιδιά βάρους από 15 έως 25 κιλά (εικ. 3 και 4)
- ομάδα 3 για παιδιά βάρους από 22 έως 36 κιλά (εικ. 4).

ΑΝΑΚΟΙΝΩΣΗ

- Αυτό είναι ένα σύστημα ασφάλισης " Universale" για παιδιά. Έχει εγκριθεί σύμφωνα με τον κανονισμό ECE 44/04 για τη γενική απασχόληση στα μηχανοκίνητα οχήματα, και μπορεί να εγκατασταθεί στο μεγαλύτερο μέρος αυτών αλλά όχι σε όλα.
- Μια σωστή εγκατάσταση γίνεται μόνον εάν ο κατασκευαστής του οχήματος δηλώσει στο εγχειρίδιο του οχήματος ότι αυτό είναι κατάλληλο για την εγκατάσταση των συστημάτων

ασφάλισης για παιδιά της κατηγορίας “ Universale” για την ομάδα της αντίστοιχης ηλικίας.

- Αυτό το σύστημα ασφάλισης έχει την έγκριση της κατηγορίας “Universale” ύστερα από δοκιμές κάτω από αυστηρές συνθήκες, σε σχέση με τα ανάλογα προϊόντα που έχουν σχεδιασθεί προηγουμένως, που δε φέρουν αυτήν την προειδοποίηση.
 - Σε περίπτωση αμφιβολίας, να επικοινωνήσετε με τον πωλητή ή τον κατασκευαστή.
 - Βεβαιωθείτε ότι αυτό το καθισματάκι αυτοκινήτου έχει εγκατασταθεί σωστά, σύμφωνα με τις οδηγίες του παρόντος εγχειριδίου χρήσης.
- Κατάλληλο μόνο για τη χρήση σε μηχανοκίνητα οχήματα που είναι εφοδιασμένα με σταθερές ζώνες ασφαλείας σε 3 σημεία ή με κύλινδρο, που εγκρίνονται σύμφωνα με τον κανονισμό ΟΕΕ των Ηνωμένων Εθνών Ν° 16 ή άλλα ισοδύναμα πρότυπα.

ΠΡΟΕΙΔΟΠΟΙΗΣΕΙΣ

Τι να κάνετε

- Διαβάστε προσεκτικά τις οδηγίες, προτού εγκαταστήσετε το καθισματάκι αυτοκινήτου. Να θυμάστε ότι μια μη σωστή εγκατάσταση μπορεί να αποδειχθεί επικίνδυνη.
- Χρησιμοποιήστε το παιδικό κάθισμα αυτοκινήτου γυρισμένο αποκλειστικά προς την κατεύθυνση κίνησης του οχήματος (Εικ. 1).
- Φυλάξτε αυτό το εγχειρίδιο σε ασφαλές μέρος.
- Να ελέγχετε κάθε φορά που χρησιμοποιείτε το καθισματάκι, ότι η ζώνη είναι καλά τεντωμένη και το καθισματάκι είναι σταθερά μπλοκαρισμένο στη θέση.
- Να ελέγχετε, σε κάθε εγκατάσταση, ότι η ζώνη του αυτοκινήτου δεν είναι μπερδεμένη.
- Να βεβαιώνετε, κάθε φορά που το παιδί είναι καθισμένο στο καθισματάκι του, ότι οι ζώνες είναι κατάλληλα ρυθμισμένες και η πόρπη είναι σωστά γαντζωμένη.
- Μια έκθεση μεγάλης διάρκειας στο άμεσο ηλιακό φως θερμαίνει πάρα πολύ το εσωτερικό του οχήματος. Για να αποφεύγετε την υπερθέρμανση του καθίσματος και πιθανά εγκαύματα στο παιδί, σας συμβουλεύουμε να προστατεύετε το καθισματάκι αυτοκινήτου με ένα ύφασμα, μια πετσέτα, ή οτιδήποτε παρόμοιο.
- Να ελέγχετε τακτικά εάν το καθισματάκι παρουσιάζει σημάδια φθοράς, ειδικότερα η επένδυση, η ομάδα ζωνών και η πόρπη.
- Πριν ξεκινήσετε το ταξίδι βεβαιωθείτε ότι κάθε αντικείμενο και οι ενδεχόμενες αποσκευές είναι καλά στερεωμένες στο εσωτερικό του αυτοκινήτου. Σε περίπτωση ατυχήματος, τα αντικείμενα που έχουν αφεθεί ελεύθερα μπορούν να μετακινηθούν, με κίνδυνο να προκαλέσουν τραυματισμούς στους επιβάτες.
- Εάν το παιδικό κάθισμα παρουσιάζει σημάδια φθοράς, επικοινωνήστε με την υπηρεσία εξυπηρέτησης πελατών, μετά την πώληση, του αντιπροσώπου.
- Όταν ταξιδεύετε μαζί με άλλους επιβάτες, για λόγους ασφαλείας, είναι προτιμότερο να βάζετε τους πιο ευτραφείς, να καθίσουν στα μπροστινά καθίσματα του αυτοκινήτου. Βεβαιωθείτε επίσης
- ότι κάθε επιβάτης είναι σωστά δεμένος χρησιμοποιώντας τη δική του ζώνη ασφαλείας.

Τι δεν πρέπει να κάνετε

- Να μη χρησιμοποιείτε ποτέ το καθισματάκι αυτοκινήτου με λυμένη την ομάδα ζωνών ή χωρίς να το έχετε στερεώσει σωστά με τη ζώνη ασφαλείας του αυτοκινήτου, όπως αναφέρεται στο παρόν φυλλάδιο οδηγιών.
- Να μην τοποθετήσετε ποτέ το παιδικό κάθισμα αντίθετα στην κατεύθυνση κίνησης ή πλάγια.
- Για τη σωστή τοποθέτηση του καθίσματος αυτοκινήτου να μην παρεμβάλλετε κανέναν τύπο επένδυσης μεταξύ της βάσης του παιδικού καθίσματος και του καθίσματος του οχήματος. Αυτό θα μπορούσε να θέσει σε κίνδυνο την ασφάλεια του παιδικού καθίσματος.
- Να μην επιφέρετε τροποποιήσεις ή/και προσθήκες οποιουδήποτε τύπου σε αυτό το προϊόν.
- Να μη χρησιμοποιείτε μέρη ή ανταλλακτικά που δε σας έχει συστήσει ή παρέχει ο κατασκευαστής.
- Ενδεχόμενες, μη εξουσιοδοτημένες τροποποιήσεις στο προϊόν μπορούν να επηρεάσουν την ασφάλειά του. Μόνο ο κατασκευαστής είναι εξουσιοδοτημένος να επιφέρει τροποποιήσεις σε αυτό το καθισματάκι.
- Να μην αφήνετε ποτέ αφύλακτο το παιδί στο καθισματάκι, ούτε στο εσωτερικό του οχήματος.
- Να μην επιτρέπετε ποτέ στα παιδιά να παίζουν με το καθισματάκι. Να μην τοποθετείτε ή να μην αφαιρείτε το καθισματάκι από το αυτοκίνητο με το παιδί τοποθετημένο στο εσωτερικό του.
- Να μη χρησιμοποιείτε ποτέ το καθισματάκι αυτοκινήτου χωρίς την επένδυση. Η επένδυση αποτελεί αναπόσπαστο τμήμα του συστήματος συγκράτησης, οπότε θα πρέπει να αντικατασταθεί μόνο με εκείνες τις επενδύσεις που παρέχονται ή συνιστώνται από τον κατασκευαστή.
- Να αποφεύγετε να φέρετε σε επαφή το καθισματάκι με οξέα, διαλυτικά και άλλες διαβρωτικές ουσίες.
- Η πόρπη του καθίσματος δεν είναι απόλυτα απρόσβλητη από παραβιάσεις. Θα πρέπει επομένως να αποθαρρύνετε τα παιδιά από το να παίζουν με αυτή.
- Μην χρησιμοποιείτε αυτό το καθισματάκι ως παιχνίδι ή ως κάθισμα για οικιακή χρήση.

Να μη χρησιμοποιείτε το καθισματάκι αυτοκινήτου μετά από ατύχημα ή όταν είναι υπερβολικά φθαρμένο λόγω χρήσης.

Σε περίπτωση έκτακτης ανάγκης

Σε περίπτωση έκτακτης ανάγκης, για να ελευθερώσετε γρήγορα το παιδί σας από τις ζώνες στο κάθισμα για το αυτοκίνητο πατήστε το κόκκινο κουμπί που βρίσκεται στην πόρπη του συστήματος ζωνών (εικ.16).

Προσοχή: Η πόρπη αποτελεί βασικό μέρος του καθίσματος. Μην αφήνετε το παιδί να παίζει με αυτή.

Ένα καθισματάκι αυτοκινήτου που έχει εμπλακεί σε ατύχημα, ακόμα και ελαφρύ (πάνω από 10 Km/h) θα πρέπει **ΠΑΝΤΑ** να αντικατασταθεί με ένα νέο, διότι ακόμη και εάν δεν υπάρχουν προφανή σημάδια ζημιάς, μπορεί να έχει υποστεί μη ανιχνεύσιμες ζημιές, οι οποίες θα μπορούσαν να επηρεάσουν την ασφάλειά του και σε περίπτωση ενός άλλου ατυχήματος θα μπορούσε να μην προστατεύσει πια κατάλληλα το παιδί.

Για αυτό το λόγο, σας προτείνουμε να μη χρησιμοποιείτε ποτέ ή να αγοράζετε ένα καθισματάκι αυτοκινήτου από δεύτερο χέρι.

ΟΜΑΔΑ 1: από 9 έως 18 κιλά, εικ. 2

ΡΥΘΜΙΣΗ ΤΩΝ ΖΩΝΩΝ

Τοποθετήστε το κάθισμα αυτοκινήτου για παιδιά στο κάθισμα του οχήματος και προσαρμόστε το στο κάθισμα αυτό, βάλτε το παιδί στο καθισματάκι και βεβαιωθείτε ότι οι ζώνες βρίσκονται στη σωστή θέση σε σχέση με το ύψος των ώμων του παιδιού (εικ. 5).

Για να αλλάξετε τη θέση των ζωνών πρέπει να απασφαλίσετε τη μεταλλική πόρπη F, που βρίσκεται πίσω από την πλάτη (εικ. 6) και τα δύο άκρα των ζωνών (εικ. 7). Στη συνέχεια, βγάλτε τις ζώνες (εικ. 8) και περάστε τες μέσα από τις καινούριες θηλιές (εικ. 9). Τέλος, ενώστε τες ξανά με την μεταλλική πόρπη " F " (εικ. 10).

Τεντώστε τις ζώνες για να βεβαιωθείτε ότι τις έχετε τοποθετήσει σωστά.

ΕΓΚΑΤΑΣΤΑΣΗ ΓΙΑ ΧΡΗΣΗ

Αφού ρυθμίσετε τις ζώνες, μπορείτε να προχωρήσετε στην εγκατάσταση του καθίσματος στο αυτοκίνητο. Βεβαιωθείτε ότι τα εξαρτήματα "κάθισμα" και "πλάτη" έχουν ενωθεί καλά μεταξύ τους.

Απαγορεύεται η χρήση του καθίσματος για το αυτοκίνητο στην ομάδα 1, εφόσον το κάθισμα και η πλάτη είναι ξεχωριστά.

Το κάθισμα αυτοκινήτου για παιδιά πρέπει να στερεωθεί με τη ζώνη ασφαλείας του αυτοκινήτου, όπως φαίνεται στις εικόνες 11 και 12.

Βεβαιωθείτε ότι η ζώνη ασφαλείας του αυτοκινήτου δεν έχει στριφογυρίσει.

ΠΩΣ ΔΕΝΟΝΤΑΙ ΟΙ ΖΩΝΕΣ

Βάλτε το παιδί μέσα στο κάθισμα για το αυτοκίνητο, δέστε τις ζώνες ενώνοντας τα μέρη "D1" και "D2" και περάστε τις ζώνες μέσα στην πόρπη "D" μέχρι να ακούσετε καθαρά το **"ΚΛΑΚ !"** (εικ. 13).

Τραβήξτε τον ιμάντα ρύθμισης του συστήματος ζωνών "A", στο μπροστινό μέρος του καθίσματος του προϊόντος για παιδιά, ωστόσο οι ζώνες να εφάπτονται στο σώμα του παιδιού και να νιώθει άνετα (εικ. 14). Για να τις χαλαρώσετε, πατήστε το κουμπί "E" και ακολουθήστε τις οδηγίες που φαίνονται στην εικ. 15.

Οι ζώνες πρέπει να είναι καλά τεντωμένες και να μην έχουν στριφογυρίσει.

Πριν από κάθε ταξίδι, να τεντώνετε τις ζώνες ανάλογα με τα ρούχα που φοράει το παιδί. Εάν έχετε ρυθμίσει τις ζώνες με βόση τα χειμερινά ρούχα που φοράει το παιδί, τότε όταν θα φοράει καλοκαιρινά ρούχα οι ζώνες θα του είναι πολύ χαλαρές. **Για να ελευθερώσετε το παιδί από τις ζώνες, πατήστε το κόκκινο κουμπί στο κέντρο της πόρπης (εικ. 16).**

ΟΜΑΔΑ 2: από 15 έως 25 κιλά, με χρήση της πλάτης, εικ.3

Αφαιρέστε το σύστημα ζωνών πριν εγκαταστήσετε το κάθισμα αυτοκινήτου για παιδιά. Χρησιμοποιήστε τον οδηγό της ζώνης, με τη ζώνη ασφαλείας του αυτοκινήτου.

ΠΩΣ ΒΓΑΙΝΟΥΝ ΟΙ ΖΩΝΕΣ

Για να βγάλετε τις ζώνες πρέπει να αποσυνδέσετε τα δύο άκρα "C1" και "C2" από το εξάρτημα "F" (εικ. 17). Στη συνέχεια βγάλτε και τις δύο ζώνες από την πλάτη αφού τις περάσετε μέσα από τις θηλιές της πλάτης. Βγάλτε τη ζώνη ανάμεσα στα πόδια του παιδιού και τις ζώνες στους ώμους του αφού περάσετε τα θερματικά μέσα από τις θηλιές κάτω από τη βάση του καθίσματος και μέσα από τη φόδρα του καθίσματος (εικ.17a, 17b, 18, 18a). Κρατήστε πατημένο το κουμπί "E" και κρατώντας στο χέρι σας το εξάρτημα "F" τραβήξτε προς τα επάνω όλο το σύστημα για να το βγάλετε (εικ. 19).

ΕΓΚΑΤΑΣΤΑΣΗ ΓΙΑ ΧΡΗΣΗ

Ακουμπήστε το κάθισμα για παιδιά στο κάθισμα του αυτοκινήτου. Βάλτε το παιδί μέσα στο κάθισμα και αγκυρώστε τη ζώνη ασφαλείας του αυτοκινήτου αφού περάσετε το στοιχείο "X" στην υποδοχή κάτω από το υποστήριγμα για τον αγκώνα και πάνω από τη λεκάνη του παιδιού (εικ. 20).

Τεντώστε καλά τη ζώνη ασφαλείας του αυτοκινήτου και βεβαιωθείτε ότι δεν έχει στριφογυρίσει.

Βεβαιωθείτε ότι το διαγώνιο στοιχείο "Y" της ζώνης ασφαλείας του αυτοκινήτου εφάπτεται σωστά στη μέση του ώμου του παιδιού.

Χρησιμοποιήστε τον οδηγό της ζώνης "U" (αφού τον τοποθετήσετε μέσα σε μία από τις θηλιές της πλάτης στο ύψος του ώμου του παιδιού) όταν θα περνάτε τη διαγώνια ζώνη ασφαλείας "Y" του αυτοκινήτου (εικ. 21).

Τοποθετήστε τη διαγώνια ζώνη ασφαλείας "Y" του αυτοκινήτου στον οδηγό ζώνης "U" (εικ. 22 και 23). Τέλος, τραβήξτε το άκρο του ιμάντα που περνάει μέσα από τον οδηγό για να ρυθμίσετε τη ζώνη.

ΟΜΑΔΑ 2: από 15 έως 25 κιλά, χωρίς πλάτη, εικ. 4

ΟΜΑΔΑ 3: από 22 έως 36 κιλά, εικ. 4

Αφαιρέστε το σύστημα ζωνών πριν εγκαταστήσετε το κάθισμα αυτοκινήτου για παιδιά, όπως περιγράφηκε στην προηγούμενη ενότητα.

Για να μπορείτε να χρησιμοποιείτε το κάθισμα για το αυτοκίνητο, πρέπει απαραίτητως να αφαιρέσετε την πλάτη και να χρησιμοποιήσετε μόνο το κάθισμα.

Για να βγάλετε την πλάτη, πρέπει πρώτα από όλα να βγάλετε τον οδηγό ζώνης από τη θηλιά και στη συνέχεια να γείρετε την πλάτη προς τα πίσω όπως φαίνεται στην εικ. 24 και να την τραβήξετε για να την χωρίσετε από το κάθισμα (εικ. 25).

ΕΓΚΑΤΑΣΤΑΣΗ ΓΙΑ ΧΡΗΣΗ

Ακουμπήστε το κάθισμα για παιδιά στο κάθισμα του αυτοκινήτου. Βάλτε το παιδί μέσα στο κάθισμα και αγκυρώστε τη ζώνη ασφαλείας του αυτοκινήτου αφού περάσετε το στοιχείο "X" στην υποδοχή κάτω από το υποστήριγμα για τον αγκώνα και πάνω από τη λεκάνη του παιδιού (εικ. 26).

Τεντώστε καλά τη ζώνη ασφαλείας του αυτοκινήτου και βεβαιωθείτε ότι δεν έχει στριφογυρίσει.

Βεβαιωθείτε ότι το διαγώνιο στοιχείο "Y" της ζώνης ασφαλείας του αυτοκινήτου εφάπτεται σωστά στη μέση του ώμου του παιδιού.

Χρησιμοποιήστε τον οδηγό της ζώνης “U” (αφού τον τοποθετήσετε στο ύψος του ώμου του παιδιού) όταν θα περνάτε τη διαγώνια ζώνη ασφαλείας “Y” του αυτοκινήτου (εικ. 22). Τοποθετήστε τη διαγώνια ζώνη ασφαλείας “Y” του αυτοκινήτου στον οδηγό ζώνης “U” (εικ. 23). Τέλος, ρυθμίστε την τραβώντας το άκρο του ιμάντα που περνάει μέσα από τον οδηγό ζώνης.

ΠΡΟΣΟΧΗ: ΓΙΑ ΝΑ ΑΠΟΦΕΥΓΕΤΕ ΤΟΥΣ ΚΙΝΔΥΝΟΥΣ ΑΣΦΥΞΙΑΣ, ΝΑ ΒΓΑΖΕΤΕ ΠΑΝΤΑ ΤΗΝ ΠΛΑΣΤΙΚΗ ΣΑΚΟΥΛΑ ΠΡΩΤΟΥ ΧΡΗΣΙΜΟΠΟΙΗΣΕΤΕ ΤΟ ΠΡΟΙΟΝ Ή ΚΡΑΤΗΣΕΤΕ ΤΟ ΜΑΚΡΙΑ ΑΠΟ ΤΑ ΠΑΙΔΙΑ , Ή ΚΑΤΑΣΤΡΕΨΤΕ ΤΟ.

ΚΑΤΑΛΟΓΟΣ ΤΕΛΙΚΩΝ ΕΛΕΓΧΩΝ

- Ελέγξτε ότι οι ζώνες είναι σωστά τοποθετημένες πάνω στους ώμους του παιδιού και ότι εφαρμόζουν άνετα στο σώμα του παιδιού.
- Βεβαιωθείτε ότι η ζώνη ασφαλείας του οχήματος είναι καλά δεμένη γύρω από το καθισματάκι.
- Ελέγξτε ότι η ζώνη ασφαλείας του οχήματος δεν είναι μπερδεμένη ή μπλοκαρισμένη με κανέναν τρόπο.
- Βεβαιωθείτε ότι οι ζώνες του παιδικού καθίσματος είναι σωστά ρυθμισμένες και τεντωμένες.
- Ελέγξτε ότι η πόρπη της ομάδας ζωνών του παιδικού καθίσματος είναι πάντα σωστά δεμένη.
- Βεβαιωθείτε ότι η πόρπη της ομάδας ζωνών είναι σωστά γαντζωμένη (Εικ. 18).
- Ελέγξτε τακτικά ότι τα κύρια στοιχεία δεν έχουν υποστεί ζημιές.
- Ελέγξτε τη λειτουργία όλων των συστατικών μερών.
- Βεβαιωθείτε ότι το καθισματάκι δεν είναι μπλοκαρισμένο στην πόρτα, στους οδηγούς του καθίσματος, για να αποφεύγονται θραύσεις, βλάβες, φθορά κλπ.

Υπενθύμιση: Δεν έχει σημασία ο τρόπος με τον οποίο ένα παιδικό κάθισμα είναι σχεδιασμένο, εάν χρησιμοποιείται με λάθος τρόπο, θα μπορούσε να μην προστατεύει το παιδί σε περίπτωση ατυχήματος. Πριν ξεκινήσετε ένα ταξίδι χρησιμοποιώντας το παιδικό κάθισμα αυτοκινήτου “TOURING 1 -2-3”, να εκτελείτε πάντα όλους τους τελικούς ελέγχους που αναφέρονται στο παρόν εγχειρίδιο οδηγιών.

ΑΦΑΙΡΕΣΗ ΤΗΣ ΕΠΕΝΔΥΣΗΣ

Για να βγάλετε την επένδυση και να την πλύνετε, πρέπει πρώτα από όλα να βγάλετε τις ζώνες όπως περιγράψαμε στην ενότητα “ΠΩΣ ΒΓΑΙΝΟΥΝ ΟΙ ΖΩΝΕΣ”.

Στη συνέχεια πρέπει να βγάλετε την πλάτη του καθίσματος για το αυτοκίνητο, και να την γείρετε προς τα πίσω όπως φαίνεται στην εικ. 24 και να την τραβήξετε για να την χωρίσετε από το κάθισμα. Έτσι θα μπορούσατε να βγάλετε την επένδυση της πλάτης και του καθίσματος (εικ. 28).

ΚΑΘΑΡΙΣΜΟΣ ΚΑΙ ΣΥΝΤΗΡΗΣΗ

Τηρήστε τις οδηγίες πλύσης που αναγράφονται στην ετικέτα συντήρησης που περιέχει το παρόν προϊόν. Μην στραγγίζετε μην σιδερώνετε και μην χρησιμοποιείτε διαλυτικά. Για να καθαρίσετε τα πλαστικά μέρη του καθίσματος για το αυτοκίνητο, τρίψτε τα απλά με ένα νωπό πανί χωρίς να χρησιμοποιείτε διαλυτικά.

Προειδοποίηση: μην προσθέτετε ούτε να τροποποιείτε το προϊόν με οποιονδήποτε τρόπο. Να μη χρησιμοποιείτε ποτέ ανταλλακτικά που δεν συνιστώνται ή δεν παρέχονται από τον κατασκευαστή.

I - Brevi potrà apportare in qualsiasi momento modifiche ai modelli descritti in questo libretto d'istruzioni d'uso. **GB** - Brevi can make any change whatsoever to the product described in this instructions leaflet without any prior notice. **D** - Brevi ist berechtigt, an den in diesem Anleitungsheft beschriebenen Modellen zu jedem Zeitpunkt Änderungen vorzunehmen. **F** - Brevi pourra apporter à tout moment des modifications aux modèles décrits dans ce mode d'emploi. **E** - Brevi podrá realizar en cualquier momento modificaciones a los modelos descritos en este libro de instrucciones para su uso. **P** - Brevi poderá efectuar a qualquer momento alterações nos modelos descritos neste manual de instruções de uso. **PL** - Firma Brevi może wprowadzić zmiany w modelach, opisanych w tej instrukcji, w dowolnym momencie. **RUS** - Производитель оставляет за собой право вносить изменения в конструкцию модели, описанной в данной инструкции, в любое время. **S** - Brevi förbehåller sig rätten till modelländringar. **GR** - Η Brevi μπορεί να επιφέρει οποιαδήποτε στιγμή αλλαγές στα μοντέλα που περιγράφονται σε αυτό το φυλλάδιο οδηγιών.

BREVI srl

Via Lombardia 15/17 - 24060 Telgate (Bg) - Italy

Tel. +39 035 8359311 - Fax +39 035 4491129

www.brevi.eu - info@brevi.eu

